



Driving

PRAVIDLA SPŘEŽENÍ 2018

11. vydání, platné od 1. ledna 2014, se změnami platnými od 1. 1. 2018

Toto vydání pravidel je platné jako pravidla jezdeckého sportu České jezdecké federace od **1. dubna 2018** a je obsahovým překladem FEI Driving Rules.

Všechna dřívější pravidla, směrnice či jiné texty, týkající se shodných předmětů, vydaná před tímto datem, ztrácejí platnost.

V národních soutěžích musí být tato pravidla uplatňována ve spojení s Všeobecnými pravidly ČJF, Veterinárními pravidly ČJF a všemi dokumenty a doplňky.

Modře označené jsou články, odstavce a texty národních úprav českých pravidel.

Česká jezdecká federace

Zátokova 100/2

160 17 Praha 6

www.cjf.cz



OBSAH

PŘEDMLUVA	6
FEI KODEX CHOVÁNÍ	7
KAPITOLA I - VŠEOBECNĚ	9
ČLÁNEK 900: MEZINÁRODNÍ PRAVIDLA	9
KAPITOLA II - STRUKTURA ZÁVODŮ	9
ČLÁNEK 901: STRUKTURA ZÁVODŮ	9
KAPITOLA III - HODNOCENÍ	12
ČLÁNEK 902: ZKOUŠKY	12
ČLÁNEK 903: ZÁVODY	12
ČLÁNEK 904: ROVNOST BODOVÉHO HODNOCENÍ	12
ČLÁNEK 905: HODNOCENÍ DRUŽSTEV PRO MISTROVSTVÍ A CAIO	12
ČLÁNEK 906: HODNOCENÍ DRUŽSTEV MISTROVSTVÍ SVĚTA PONY	12
ČLÁNEK 907: HODNOCENÍ DRUŽSTEV PRO MISTROVSTVÍ MLÁDEŽE	12
ČLÁNEK 908: JMÉNA KONÍ.....	12
ČLÁNEK 909: PROTESTY A ODVOLÁNÍ	12
ČLÁNEK 910: OFICIÁLNÍ VÝSLEDKY	13
ČLÁNEK 911: ZÁSADY	13
KAPITOLA IV- PODMÍNKY PRO ÚČAST (věk soutěžících – možnosti startu)	14
ČLÁNEK 912: MINIMÁLNÍ VĚK JEZDCŮ A PŘÍSEDICÍCH	14
ČLÁNEK 913: MINIMÁLNÍ POŽADAVKY - ZPŮSOBILOST/KVALIFIKAČNÍ KRITÉRIA	15
ČLÁNEK 914: ZPŮSOB KVALIFIKACE PRO MISTROVSTVÍ	15
ČLÁNEK 915: MIMO SOUTĚŽ	16
ČLÁNEK 916: PŘIHLÁŠKY	16
ČLÁNEK 917: ROZPIS ZÁVODŮ	17
ČLÁNEK 918: PŘIHLÁŠKY NA ZÁVODY CAI	17
ČLÁNEK 919: PŘIHLÁŠKY NA MISTROVSTVÍ A CAIO	17
ČLÁNEK 920: PŘIHLÁŠKY NA MISTROVSTVÍ SVĚTA A KONTINENTÁLNÍ MISTROVSTVÍ ČTYŘSPŘEŽÍ KONÍ	17
ČLÁNEK 921: PŘIHLÁŠKY NA MISTROVSTVÍ SVĚTA DVOJSPŘEŽÍ KONÍ	17
ČLÁNEK 922: PŘIHLÁŠKY NA MISTROVSTVÍ SVĚTA JEDNOSPŘEŽÍ KONÍ	17
ČLÁNEK 923: PŘIHLÁŠKY NA MISTROVSTVÍ SVĚTA PONY	18
ČLÁNEK 924: PŘIHLÁŠKY NA MISTROVSTVÍ MLÁDEŽE	18
ČLÁNEK 925: PŘIHLÁŠKY NA MISTROVSTVÍ SVĚTA JEDNOSPŘEŽÍ V PARAVOZATAJSTVÍ	18
ČLÁNEK 926: VÝLOHY A VÝSADY	19
ČLÁNEK 927: DODATEČNÁ PŘIHLÁŠKA JEDNOTLIVCE PRO MISTROVSTVÍ A CAIO	19
KAPITOLA V - SOUTĚŽÍCÍ	20
ČLÁNEK 928: ÚBOR, BEZPEČNOST A BIČ	20
KAPITOLA VI - KONĚ	21
ČLÁNEK 929: VĚK KONÍ	21
ČLÁNEK 930: VÝŠKA	21



ČLÁNEK 931: POČET	21
ČLÁNEK 932: ZVLÁŠTNÍ PODMÍNKY	21
ČLÁNEK 933: ZDRAVÍ A POHODA KONĚ (ZNEUŽITÍ A DOPING)	21
ČLÁNEK 934: OSTRAHA STÁJÍ	22
ČLÁNEK 935: PROHLÍDKY A INSPEKCE	22
KAPITOLA VII - KOČÁRY A POSTROJE	25
ČLÁNEK 936: POVOLENÉ KOČÁRY	25
ČLÁNEK 937: HMOTNOSTI A ROZMĚRY	25
ČLÁNEK 938: VYBAVENÍ	26
ČLÁNEK 939: PNEUMATIKY	26
ČLÁNEK 940: POSTROJE, KOČÁRY A KONĚ	26
ČLÁNEK 941: REKLAMA NA KOČÁRECH, POSTROJÍCH A OBLEČENÍ	28
ČLÁNEK 942: BEZPEČNOST	29
KAPITOLA VIII - PODMÍNKY PRO ÚČAST	30
ČLÁNEK 943: ÚČAST	30
ČLÁNEK 944: IDENTIFIKAČNÍ ČÍSLO	32
ČLÁNEK 945: CIZÍ POMOC	32
KAPITOLA IX - VÝMĚNY	34
Článek 946: VÝMĚNY	34
KAPITOLA X - POTVRZENÍ STARTŮ - STARTOVNÍ POŘADÍ	35
ČLÁNEK 947: POTVRZENÍ STARTŮ	35
ČLÁNEK 948: STARTOVNÍ POŘADÍ	35
KAPITOLA XI - DREZÚRA	38
ČLÁNEK 949: VŠEOBECNĚ	38
ČLÁNEK 950: DREZURNÍ OBDÉLNÍK (KOLBIŠTĚ)	38
ČLÁNEK 951: ÚLOHY	38
ČLÁNEK 952: PODMÍNKY	38
ČLÁNEK 953: HODNOCENÍ	38
ČLÁNEK 954: CHODY A JEJICH DEFINICE	39
ČLÁNEK 955: CELKOVÝ DOJEM	41
ČLÁNEK 956: BODOVÉ HODNOCENÍ	42
ČLÁNEK 957: SOUHRN PENALIZACÍ V DREZUŘE	43
ČLÁNEK 958: HODNOCENÍ	44
KAPITOLA XII - MARATON	45
ČLÁNEK 959: OBECNĚ	45
ČLÁNEK 960: TRATĚ	45
ČLÁNEK 961: PŘEKÁŽKY V ÚSEKU B	49
ČLÁNEK 962: PROHLÍDKA TRATI	51
ČLÁNEK 963: ČASY	52
ČLÁNEK 964: PENALIZACE NA TRATI MARATONU	53



ČLÁNEK 965: PENALIZACE V PŘEKÁŽKÁCH	54
ČLÁNEK 966: ROZHODČÍ	56
ČLÁNEK 967: FUNKCIONÁŘI	56
ČLÁNEK 968: HODNOCENÍ	57
ČLÁNEK 969: SOUHRN PENALIZACÍ VE ZKOUŠCE MARATON A KOMBINOVANÝ MARATON	58
KAPITOLA XIII: PŘEKÁŽKOVÁ JÍZDA	61
ČLÁNEK 970: OBECNĚ	61
ČLÁNEK 971: SOUTĚŽE	61
ČLÁNEK 972: TRATĚ	61
ČLÁNEK 973: PŘEKÁŽKY	62
ČLÁNEK 974: SOUHRN PŘEKÁŽKOVÉ JÍZDY	64
ČLÁNEK 975: ROZHODOVÁNÍ PŘEKÁŽKOVÉ JÍZDY	64
ČLÁNEK 976: SOUTĚŽ NA BODY	67
ČLÁNEK 977: ROZJÍŽDKA	67
ČLÁNEK 978: SOUTĚŽ NA ČAS	67
ČLÁNEK 979: DVOUFÁZOVÁ SOUTĚŽ	68
ČLÁNEK 980: DVOUKOLOVÁ SOUTĚŽ (na Vítězné kolo)	69
ČLÁNEK 981: PŘEHLED PENALIZACÍ V PŘEKÁŽKOVÉ JÍZDĚ	69
KAPITOLA XIV - OFICIÁLNÍ ČINITELÉ (FUNKCIONÁŘI)	71
ČLÁNEK 982: VÝLOHY	71
ČLÁNEK 983: DOPRAVA BĚHEM ZÁVODŮ	71
ČLÁNEK 984: STŘET ZÁJMŮ	71
ČLÁNEK 985: ÚROVNĚ FUNKCIONÁŘŮ FEI:	71
ČLÁNEK 986: ROZHODČÍ	71
ČLÁNEK 987: SLOŽENÍ SBORU ROZHODČÍCH	72
ČLÁNEK 988: TECHNICKÝ DELEGÁT	73
ČLÁNEK 989: STAVITEL TRATÍ	74
ČLÁNEK 990: FEI HLAVNÍ KOMISAŘ PRO SPŘEŽENÍ	75
ČLÁNEK 991: ODVOLACÍ KOMISE	75
ČLÁNEK 992: VETERINÁRNÍ DELEGÁT A VETERINÁRNÍ KOMISE	76
ČLÁNEK 993: VETERINÁRNÍ KOORDINÁTOR/OŠETŘUJÍCÍ VETERINÁŘ	77
ČLÁNEK 994: PARAVOZATAJSTVÍ HODNOTITELÉ	77
ČLÁNEK 995: TERENNÍ PŘEKÁŽKOVÁ JÍZDA	78
ČLÁNEK 996: PRAVIDLA SOUTĚŽÍ SPŘEŽENÍ V HALE	78
ČLÁNEK 997: FEI MISTROVTVÍ SVĚTA VE SPŘEŽENÍ PRO MLADÉ KONĚ	81
PŘÍLOHA 1 - NÁKRES DREZÚRNÍHO OBDÉLNÍKU PRO DREZÚRU 3*C H4	85
PŘÍLOHA 2 - NÁKRES DREZÚRNÍHO OBDÉLNÍKU	86
PŘÍLOHA 3 - NÁKRES MALÉHO DREZÚRNÍHO OBDÉLNÍKU	87
PŘÍLOHA 4 - UZAVŘENÉ KOMBINOVANÉ PŘEKÁŽKY	88
PŘÍLOHA 5 - OTEVŘENÉ KOMBINOVANÉ PŘEKÁŽKY	94



PŘÍLOHA 6 - MŮSTEK.....	97
PŘÍLOHA 7 - ALTERNATIVA/MOŽNOSTI KUŽELŮ	98
PŘÍLOHA 8 - OXER V PŘEKÁŽKOVÉ JÍZDĚ	99
PŘÍLOHA 9 - TECHNICKÁ SPECIFIKACE KUŽELU.....	100
PŘÍLOHA 10 - DODATKY PRO PARA-VOZATAJSTVÍ	101
PŘÍLOHA 11 - ČESTNÉ ODZNAKY FEI	104
PŘÍLOHA 12 - DEFINICE.....	105



PŘEDMLUVA

Tato pravidla spřežení vstupují v platnost od **1. dubna 2018**. Ostatní texty týkající se stejného předmětu (jiná vydání a všechny ostatní oficiální dokumenty) dříve vydané, pozbývají platnost od tohoto data.

I když tento text představuje podrobná pravidla FEI pro mezinárodní závody spřežení, musí se uplatňovat v souladu se Stanovami, všeobecnými a Veterinárními pravidly.

Tato pravidla nemohou obsáhnout všechny eventuality. Toto vydání Pravidel se flexibilně přizpůsobuje rozvíjející se disciplíně, odkazuje na vhodné přílohy/směrnice a doporučuje, jak bezpečně zvládnout tuto disciplínu a jeho závody. Za nepředvídaných nebo mimořádných okolností je povinností Sboru rozhodčích učinit rozhodnutí ve sportovním duchu a co nejvíce se přiblížit záměru těchto pravidel a Všeobecných pravidel FEI.



FEI KODEX CHOVÁNÍ

Mezinárodní jezdecká federace (FEI) žádá všechny, kteří jsou spojeni s jezdeckým sportem, aby se řídili Kodexem chování. Pohoda a zdraví koně musí být vždy prvořadé a nesmí nikdy být podřízené soutěžním nebo obchodním vlivům. Zvláště musí být přihlíženo k následujícím bodům:

1. Všeobecný prospěch

a) Dobry management

Ustájení a krmení koní musí odpovídat dobrému managementu. Kůň musí mít vždy k dispozici čistou a kvalitní píci, vodu a krmivo.

b) Tréninkové metody

Tréninkové metody musí odpovídat fyzické kondici koně a úrovni disciplín, kterých se účastní. Nesmí být použita jakákoliv tréninková metoda, která by koně zneužívala nebo působila strach.

c) Kování a postroj

Kování a péče o nohy koně musí být na vysoké úrovni. Postroj musí být sestaven tak, aby dobře padl a nepůsobil bolest či zranění.

d) Přeprava

Koně musí být během přepravy chráněni před zraněními a ostatními riziky. Přepravníky musí být bezpečné, se zajištěnou ventilací, udržované, pravidelně dezinfikované a řízené zkušeným řidičem. Při manipulaci s koněm musí být přítomni zkušení ošetřovatelé.

e) Doprava

V souladu se současnými pravidly FEI musí být všechny cesty dobře plánované, s pravidelnými přestávkami, které umožňují nakrmení a napojení koně.

2. Sportovní způsobilost

a) Kondice a způsobilost

Koně a sportovci musí být v kondici a zcela zdraví a způsobilí, aby jim byla povolena účast na závodech. Koním musí být dopřán dostatečný odpočinek mezi tréninky a soutěžemi, stejně tak po transportu.

b) Zdravotní stav

Kůň, u kterého je podezření na zdravotní potíže, by se závodů neměl účastnit/v závodech pokračovat. V případě pochybností je třeba vyhledat veterináře ke konzultaci.

c) Dopink a medikace

Dopink a medikace jsou považovány za závažné narušení pohody a zdraví koně a nebudou tolerovány. Po jakémkoliv veterinárním zákroku musí být zajištěna před účastí na závodech dostatečně dlouhá doba na rekonvalescenci.

d) Chirurgické zákroky

Jakýkoliv chirurgický zákrok, který ohrožuje pohodu a zdraví soutěžícího koně nebo bezpečnost ostatních koní nebo sportovců nesmí být povolen.

e) Březí klisny/klisny po porodu

Klisny, které jsou březí déle než čtyři měsíce, nebo klisny po porodu až do odstavu hříběte se nesmí účastnit závodů.

f) Zneužívání jezdeckých pomůcek

Zneužívání jezdeckých pomůcek (bičů, ostruh atd.) nebude tolerováno.

3. Závody nesmí ovlivnit pohodu a zdraví koně

a) Soutěžní areály

Koně musí trénovat a soutěžit pouze ve vhodných a bezpečných areálech. Všechny překážky musí být stavěné s ohledem na bezpečnost koní.

b) Povrchy

Všechny povrchy, na kterých se koně pohybují, trénují nebo soutěží, musí být připraveny tak, aby vyloučily možnost zranění.



c) Extrémní počasí

Pokud by z důvodu extrémního počasí mělo dojít k ohrožení pohody a zdraví koně, soutěž se nesmí konat. Dále musí být zajištěna možnost rychlého zchlazení koní po soutěži.

d) Ustájení na závodech

Stáje musí být bezpečné, hygienické, pohodlné, s dobrou ventilací a dostatečně prostorné. Čerstvá voda a užitková voda musí být vždy k dispozici.

4. Humánní zacházení s koňmi

a) Veterinární péče

Na závodech musí být vždy k dispozici veterinář. Pokud je kůň zraněn, nebo vyčerpán během soutěže, Sportovec musí sesednout a veterinář musí koně zkontrolovat.

b) Doporučená zdravotní zařízení

Pokud je to nezbytné, kůň by měl být transportován do nejbližšího zdravotního zařízení k další léčbě. Zraněným koním musí být poskytnuta plnohodnotná podpůrná léčba před převozem.

c) Zranění během soutěží

Následky zranění utrpěných během soutěží by měly být monitorovány. Povrch soutěžního areálu, frekvence soutěží a další rizikové faktory by měly být důkladně prověřovány tak, aby minimalizovaly možnosti zranění.

d) Eutanázie

Pokud jsou zranění rozsáhlá a kůň musí být utracen, učiní tak humánním způsobem veterinář, a to co nejrychleji, aby minimalizoval bolest.

e) Ukončení aktivní soutěžní činnosti

Veškeré úsilí musí směřovat k tomu, aby koním byla věnována řádná pozornost i po ukončení jejich aktivní sportovní činnosti a aby s nimi bylo zacházeno humánně.

5. Vzdělávání

FEI důrazně žádá všechny osoby zainteresované v jezdeckém sportu, aby se snažili dosáhnout co nejvyšší úrovně vzdělání ve své specializaci.

Kodex chování může být příležitostně aktualizován a názory všech jsou vítány. Pozornost bude věnována dalším výzkumům ohledně pohody a zdraví koní, které FEI podporuje.



KAPITOLA I - VŠEOBECNĚ

ČLÁNEK 900: MEZINÁRODNÍ PRAVIDLA

Cílem těchto pravidel je standardizace mezinárodních závodů spřežení, jak jen to je možné, a vytvoření spravedlivých a všem soutěžícím známých podmínek na takových závodech.

Závody začínají hodinu před první veterinární inspekcí a končí půl hodiny po vyhlášení celkových výsledků.

KAPITOLA II - STRUKTURA ZÁVODŮ

ČLÁNEK 901: STRUKTURA ZÁVODŮ

1. Kategorie:

Všechny nebo některé z následujících kategorií mohou být pořádány na témže závodě, ale musejí být hodnoceny samostatně:

Koně: Jednospřeží (H1), Dvojspřeží (H2), Čtyřspřeží (H4)

Pony: Jednospřežní (P1), Dvojspřeží (P2), Čtyřspřeží (P4)

2. Kategorie:

Senioři: CAI1 *, CAI2 *, CAI3 *, CAIO4 *

Mladí jezdci: CAIY1 *, CAIY2 *

Junioři: CAIJ1 *, CAIJ2 *

Děti: CAICH1 *, CAICH2 *

Para vozatajství: CPEAI1 *, CPEAI2 *

Mladí koně: CAIYH1

3. Úrovně obtížností

Úrovně obtížností jsou definovány počtem přidělených hvězd (1 – 4), přičemž úroveň 1 * je nejnižší a 4 * nejvyšší. Senior soutěžící musí úspěšně dokončit FEI závody přes systém hvězd, popsán v článku 913.2.

NÚ: Národní závody nemají systém kvalifikací, vyjma Mistrovství republiky.

NÚ: Terminologie kategorií národních závodů

Kategorie	Zkouška v kategorii
Kompletní	Drezura, Maraton, Překážková jízda
Kombinovaná	Drezura + Překážková jízda nebo Drezura + Maraton nebo Maraton + Překážková jízda nebo Drezura + kombinovaný maraton
Dílčí	Drezura nebo Překážková jízda nebo Kombinovaný maraton

3.1. Hobby soutěže

Hobby soutěže jsou pořádány v jednom dni.

Jsou to soutěže Kombinované nebo Dílčí do maximální úrovně CAN 1*

3.2. CAN Dílčí – stupeň obtížnosti L



CAN Dílčí jsou pořádány zpravidla v jednom dni.

Konají se v Drezuře nebo v Překážkové jízdě nebo v Kombinovaném maratonu.

Peněžité výhry jsou nepovinné

4. CAI1*: mohou být pořádány v 1 nebo 2 dnech

NÚ: Pro národní soutěže odpovídá CAN 1* - stupeň obtížnosti S

4.1. Mohou být organizovány dle následujícího formátu:

Formát 1	nebo	Formát 2	nebo	Formát 3	nebo	Formát 4
Den 1: Drezura		Den 1: Drezura nebo Překážková jízda		Den 1: Drezura a Překážková jízda		Den 1: Kombinovaný maraton
Den 2: Překážková jízda		Den 2: Kombinovaný maraton nebo Překážková jízda				

4.2. Může být organizováno i v hale (Indoor). Peněžité výhry: Nepovinné

4.3. Otevřeno pro soutěžící úrovně 1*, 2* a 3*.

NÚ: Toto ustanovení neplatí pro národní soutěže.

5. CAI2*: mohou být pořádány ve 2 nebo 3 dnech

NÚ: Pro národní soutěže odpovídá CAN 2* - stupeň obtížnosti ST

5.1. Mohou být organizovány dle následujícího formátu:

Formát 1	Formát 2	Formát 3	Formát 4
Den 1: Drezura	Den 1: Drezura	Den 1: Drezura a Překážková jízda	Den 1: Kombinovaný maraton
Den 2: Maratón	Den 2: Překážková jízda	Den 2: Maraton	Den 2: Kombinovaný maraton
Den 3: Překážková jízda	Den 3: Maraton		

5.2. Peněžité výhry: Nepovinné

5.3. Otevřeno pro soutěžící úrovně 2* a 3*

6. CAI3* a CAIO4*: Musejí být organizovány ve 3 a více dnech / vyjma FEI Světového poháru v hale

NÚ: Pro národní soutěže odpovídá CAN 3* - stupeň obtížnosti T

6.1. Mohou být organizovány dle následujícího formátu:

Formát 1	Formát 2	FEI Světový pohár v hale
Den 1: Drezura	Den 1: Drezura	Den 1: Soutěž 1
Den 2: Maraton	Den 2: Překážková jízda	Den 2: Soutěž 2
Den 3: Překážková jízda	Den 3: Maraton	

6.2. Peněžité výhry: Požadovány

6.3. Otevřeno pro soutěžící úrovně 3*

6.4. Pro FEI World Cup kvalifikace, jak je popsáno v pravidlech pro FEI World Cup, platí následující kritéria:

- Nejpozději do 1. března daného ročníku musí být nahlášena přihláška pro FEI World Cup kvalifikaci;
- Peněžité výhry pro kategorii čtyřspřeží musí být minimálně 8500 Euro, které budou rozděleny do všech soutěží, s největším podílem pro výsledky v celkovém hodnocení;
- Musí být k dispozici opracoviště vedle (v blízkosti) hlavního obdélníku, stejných rozměrů 40×100 m;
- Většina rozhodčích musí být ze zahraničí;



- e. Losování do drezury musí být provedeno fyzicky za přítomnosti Prezidenta Sboru rozhodčích;
- f. Počet akreditovaných přísedících musí být 4.

7. Světová a kontinentální mistrovství

Variace individuálních a týmových mistrovství jsou následující (viz Příloha D, Všeobecná pravidla)

FEI Světové jezdecké hry (čtyřspřeží)

FEI Mistrovství světa ve čtyřspřeží koní / CH-M-A4

FEI Mistrovství světa dvojspřeží koní / CH-M-A2

FEI Mistrovství světa jednospřeží koní / CH-M-A1

FEI Mistrovství světa pony / CH-M-A-P1,2,4

FEI Kontinentální mistrovství ve čtyřspřeží koní / CH-EU-A4

FEI Kontinentální mistrovství Mládeže / CH-EU-A Youth

FEI Mistrovství světa Para vozatajství v jednospřeží / CH-M-PEA1

FEI Mistrovství světa pro mladé koně / CH-M-A1 YH

Na světových kontinentálních mistrovstvích musí být závody organizovány dle násl. formátu:

Den 1: Drezúra
Den 2: Maraton
Den 3: Překážková jízda

Peněžité výhry: Požadovány (vyjma Mistrovství mládeže a Mistrovství pro mladé koně, kde jsou peněžité ceny nepovinné).

8. Organizace

V sudé roky vyzve FEI národní federace k uspořádání MS ve čtyřspřeží a MS v jednospřeží a Kontinentální mistrovství mládeže. V liché roky vyzve FEI národní federace k uspořádání MS ve dvojspřeží a MS pony ve všech disciplínách. Žádná Kontinentální mistrovství nesmí být pořádána v ten samý rok, ve kterém je pořádáno Mistrovství světa stejné kategorie. Každý rok mohou být pořádána mistrovství Para vozatajství a mistrovství pro mladé koně. (viz FEI všeobecná pravidla, příloha D).

9. Další závody

Organizační výbor může během Mistrovství a CAIO zorganizovat další závody pro ostatní kategorie.

Tyto další závody musí být v souladu s těmito pravidly.

10. Přehled kategorií a soutěží

Kategorie	Soutěž družstev	Drezura	Maraton	Překážková jízda	Kombinovaný maraton
Mistrovství	ano	ano	ano	ano	ne
CAIO 4 *	ano	ano	ano	ano	ne
CAI 3 *	ne	ano	ano	ano	ne
CAI 2 *	ne	ano	ano	ano	ano
CAI 1 *	ne	ano	ne	ano	ano
CAI 1 * v hale	ne	ne	ne	ne	ano



KAPITOLA III - HODNOCENÍ

ČLÁNEK 902: ZKOUŠKY

1. Po skončení každé zkoušky budou soutěžící hodnoceni podle počtu trestných bodů, které v dané zkoušce obdrželi.
2. Soutěžící s nejnižším počtem trestných bodů v každé zkoušce se stává jejím vítězem. Trestné body budou vypočteny na dvě desetinná místa.

ČLÁNEK 903: ZÁVODY

1. Konečné hodnocení jednotlivců se určí sečtením trestných bodů ze všech zkoušek. Soutěžící s nejnižším počtem trestných bodů se stává vítězem dané kategorie.
2. Soutěžící, kteří jsou v kterékoli zkoušce diskvalifikováni, vzdali nebo jsou odvoláni, nemohou být v konečném umístění hodnoceni. Budou ve výsledcích uvedeni s poznámkou: vyloučen (**vyl.**), vzdal (**vzd.**), diskvalifikován (**disk.**), odvolán (**odv.**).

NÚ: Definice soutěže spřežení - Každá soutěž je soutěží, zůstanou-li na startovní listině po jejím uzavření nejméně 3 spřežení z nejméně dvou subjektů.

ČLÁNEK 904: ROVNOST BODOVÉHO HODNOCENÍ

V případě rovnosti bodů po dokončení všech tří zkoušek se stává vítězem soutěžící s nejnižším počtem trestných bodů ve zkoušce Maraton. Pokud je počet bodů stejný i po té, bude rozhodujícím faktorem počet trestných bodů ve zkoušce Drezura.

ČLÁNEK 905: HODNOCENÍ DRUŽSTEV PRO MISTROVSTVÍ A CAIO

Hodnocení družstev se určí sečtením trestných bodů dvou nejlepších soutěžících každého národního družstva v každé zkoušce. Do konečného hodnocení družstva lze započítat pouze trestné body těch členů družstva, kteří dokončili všechny zkoušky.

ČLÁNEK 906: HODNOCENÍ DRUŽSTEV MISTROVSTVÍ SVĚTA PONY

Družstvo bude hodnoceno tak, že se sečtou body dvou soutěžících jednospřeží, dvou dvojspřeží a jednoho čtyřspřeží, kteří měli nejméně trestných bodů v každé zkoušce. Do konečného hodnocení družstva lze započítat pouze trestné body těch členů družstva, kteří dokončili všechny tři zkoušky.

ČLÁNEK 907: HODNOCENÍ DRUŽSTEV PRO MISTROVSTVÍ MLÁDEŽE

Družstvo bude hodnoceno tak, že se sečtou výsledky soutěžících s nejméně trestnými body z každé kategorie a z každé soutěže. Do konečného hodnocení družstva lze započítat pouze trestné body těch členů družstva, kteří dokončili všechny tři zkoušky.

ČLÁNEK 908: JMÉNA KONÍ

Jména koní musejí být uvedena na výsledkové listině, a to včetně náhradního koně.

ČLÁNEK 909: PROTESTY A ODVOLÁNÍ

Protesty a odvolání - viz Všeobecná pravidla.



ČLÁNEK 910: OFICIÁLNÍ VÝSLEDKY

Výsledky se stávají oficiálními, jakmile je podepíše Sbor rozhodčích, viz Všeobecná pravidla.

ČLÁNEK 911: ZÁSADY

1. Penalizace

Sbor rozhodčích musí přísně dbát na aplikaci těchto pravidel na závodech a v každé zkoušce. Soutěžící, kteří tato pravidla poruší, mohou být diskvalifikováni nebo vyloučeni, pokud příslušný článek pravidel neukládá jinou penalizaci.

2. Žlutá karta

Pokud je páchána hrubost na koních v jakékoli podobě nebo nevhodné chování vůči druhé osobě po čas průběhu závodů nebo jakékoli související části závodů, může Prezident Sboru rozhodčích, Prezident odvolací komise a FEI hlavní komisař v rámci právního systému, udělit odpovědné osobě žlutou kartu(y) viz Všeobecná pravidla.

3. Diskvalifikace (Dis.)

Soutěžící a koně mohou být diskvalifikováni, jestliže kdykoli během závodů poruší kterýkoli bod těchto pravidel. Soutěžící, nebo kůň, který byl diskvalifikován má zakázáno se účastnit jakékoliv další části závodu nebo obdržet jakoukoliv finanční cenu. Proti soutěžícímu, který pravidla poruší, může být následně vedeno disciplinární řízení jeho národní federací nebo FEI, jestliže je odvolací komisí nebo zahraničním rozhodčím oznámeno takovéto porušení FEI nebo je udělena žlutá karta.

4. Vyloučení (Vyl.)

Poruší-li soutěžící během soutěže některé z těchto pravidel, může být potrestán vyloučením ze zkoušky. Soutěžící, který je vyloučen může soutěžit v další zkoušce (zkouškách) na témže závodě.

5. Vzdání soutěže (Vzd.)

Soutěžící, který z jakéhokoli důvodu nehodlá v soutěži pokračovat, může během kterékoli zkoušky vzdát. Vzdá-li soutěžící v jedné zkoušce, je oprávněn soutěžit ve zkoušce další.

6. Odstoupení (Odvolání)

Soutěžící, který z jakéhokoli důvodu neodstartuje v jedné ze zkoušek, se považuje za soutěžícího, který byl odvolán. Byl-li soutěžící odvolán, nemůže se dále závodů účastnit.

7. Kulhání nebo jiná nezpůsobilost

Pokud byl kůň posouzen jako kulhající nebo nezpůsobilý bude:

- rozhodčím sedícím v C ve zkoušce Drezura diskvalifikován a nesmí pokračovat v žádné další zkoušce. Soutěžící je vyloučen.
- členem Sboru rozhodčích ve zkoušce Maraton nebo Překážková jízda vyloučen, rovněž tak je vyloučen i soutěžící.

8. Umístění a peněžité ceny

8.1. Sportovci, kteří vzdají nebo jsou vyloučeni z kterékoli zkoušky, se nemohou umístit v této soutěži nebo v konečné klasifikaci.

8.2. Soutěžící mohou obdržet peněžité ceny v soutěži, ve které nebyli diskvalifikováni, vyloučeni či odstoupili. Peněžité ceny nemohou obdržet soutěžící, kteří byli diskvalifikováni v jakékoli zkoušce.

NÚ: Toto ustanovení neplatí pro národní soutěže.



KAPITOLA IV- PODMÍNKY PRO ÚČAST (věk soutěžících – možnosti startu)

ČLÁNEK 912: MINIMÁLNÍ VĚK JEZDCŮ A PŘÍSEDÍCÍCH

1. SENIOŘI

Kategorie	Minimální věk jezdce
Čtyřspřeží koně	18 let
Dvojspřeží koně	16 let
Jednospřeží koně	14 let
Pony - všechny kategorie	14 let

2. MLADÍ JEZDCI

Kategorie	Jezdec Věk v kategorii
Čtyřspřeží koně	18 – 21 let
Dvojspřeží koně	16 - 21 let
Jednospřeží koně	16 – 21 let
Pony - všechny kategorie	16 - 21 let

3. JUNIOŘI

Kategorie	Jezdec Věk v kategorii
Dvojspřeží koně	16 - 18 let
Jednospřeží koně	14 – 18 let
Pony - všechny kategorie	14 – 18 let

4. DĚTI

Kategorie	Jezdec Věk v kategorii
Jednospřeží pony	12 - 14 let
NÚ: Jednospřeží a dvojspřeží pony	8 – 14 let
NÚ: Jednospřeží koně	12 – 14 let

NÚ: Děti ve věkové kategorii 8 – 12 let mohou soutěžit pouze na hobby závodech a děti ve věkové kategorii 12 – 14 let mohou soutěžit na závodech CAN do max. úrovně 1* a na hobby závodech. Děti a junioři nemohou startovat v žádné soutěži se seniory, mohou startovat v soutěži vypsané pouze pro jejich kategorii.

5. VĚK

Určený věk jezdců a přísedících je brán od začátku roku, v němž patřičný věk dosáhnou.

6. PŘÍSEDÍCÍ

6.1 všechny kategorie

Jezdci mladší 18 let musí být doprovázeni přísedícím(i) starším(i) 18 let.

Jezdci starší 18 let musejí být doprovázeni přísedícím(i), minimálně 14 letými.



6.2 Děti

Přisedící musí být starší 18 let. Přisedící musí mít znalosti a zkušenosti s vozatajstvím a platnou licenci jezdce spřežení.

NÚ: Pro národní soutěže licenci přisedícího. Přisedící při soutěžích hobby v kategorii děti musí být starší 18ti let a musí být členem ČJF.

6.3 Para – vozatajství

Přisedící musí být starší 18 let. Přisedící musí zaručit, že přisedící má znalosti o vozatajství a platnou licenci jezdce spřežení.

7. Všeobecně

Nedodržení těchto podmínek znamená diskvalifikaci soutěžícího.

ČLÁNEK 913: MINIMÁLNÍ POŽADAVKY - ZPŮSOBILOST/KVALIFIKAČNÍ KRITÉRIA

1. Kvalifikace pro systém hvězd je stanovena FEI záznamem a je ověřována každou Národní federací. Senioři musí pro další postup v úrovních systému hvězd (obtížnost soutěže) úspěšně dokončit FEI závody, jak je popsáno dále.
2. Kvalifikace v systému hvězd Seniorů je získávána po celý život a platí napříč všemi kategoriemi.

Kategorie	Kvalifikační kritéria
1* Sportovci	Nejsou požadována žádná kvalifikační kritéria
2* Sportovci	Sportovci, kteří úspěšně dokončili dvě CAI1 * - formát 1, 2 (s drezúrou) nebo pouze 3 - bez vyloučení, odstoupení nebo diskvalifikace nebo má-li jezdec úspěšně dokončen jeden závod CAI-B (dle předešlých pravidel), či tři závody CAN, které obsahovaly drezuru, maraton a překážkovou jízdu.
3* Sportovci	Sportovci, kteří úspěšně dokončili dvě CAI2 * (formát 1, 2 nebo 3) bez vyloučení, odstoupení nebo diskvalifikace nebo má-li jezdec úspěšně dokončen jeden závod CAI-A, či dva CAI-B dle předešlých pravidel FEI
Mládež	Bez kvalifikačních kritérií pro Děti, Juniory a Mladé jezdce
Para vozatajství	Bez kvalifikačních kritérií

ČLÁNEK 914: ZPŮSOB KVALIFIKACE PRO MISTROVSTVÍ

1. Mistrovství jsou otevřena Sportovcům, kteří splnili kvalifikační podmínky, které jsou publikovány na webových stránkách FEI.
2. Kvalifikační výsledky jsou započítávány z CAIO4 *, CAI3 * a CAI2 * (článek 913).
3. Soutěžící jsou povinni se kvalifikovat v téže kategorii, ve které startují na Mistrovství.
4. FEI zveřejní maximální možný počet trestných bodů dosažených na mistrovství ve zkoušce drezúra, které jezdce kvalifikují k pokračování ve zkoušce maraton a překážková jízda. Na Sboru rozhodčích je konečné rozhodnutí zdali soutěžící může pokračovat v maratону a překážkové jízdě, se zvážením všech přispívajících faktorů. Proti tomuto rozhodnutí není odvolání.
5. Národní federace odpovídá za splnění všech kvalifikačních podmínek. Tento postup je povinný pro všechna Mistrovství FEI. Osvědčení o kvalifikaci a záznam o výsledcích musí NF zaslat Organizačnímu výboru spolu se jmenovitou přihláškou, bez těchto údajů je přihláška považována za neplatnou. Viz Všeobecná pravidla.



6. Národní federace, která podá nesprávné informace, bude oznámena Generálnímu sekretáři FEI, který započne řízení v souladu s aplikovanými pravidly.

ČLÁNEK 915: MIMO SOUTĚŽ

Žádný soutěžící nesmí na mezinárodních závodech startovat mimo soutěž.

ČLÁNEK 916: PŘIHLÁŠKY

1. Všeobecně

- 1.1. Počet koní, které je možné přihlásit do závodu, musí být v souladu s rozpisem.
- 1.2. Soutěžící v kategorii čtyřspřeží mohou přihlásit 5 koní na definitivní přihlášce. Mohou startovat v každé zkoušce s kterýmikoliv koňmi z pěti přihlášených.
- 1.3. Soutěžící v kategorii dvojspřeží mohou přihlásit 3 koně na definitivní přihlášce. Mohou startovat v každé zkoušce s kterýmikoliv koňmi ze tří přihlášených.
- 1.4. Soutěžící v kategorii jednospreží mohou přihlásit 1 koně na definitivní přihlášce. Mohou startovat v každé zkoušce s přihlášeným koněm.
- 1.5. Všichni pozvaní nebo nominovaní soutěžící na mezinárodní závody musí být přihlášení prostřednictvím své NF. Všichni zahraniční soutěžící vybraní svou NF musí být akceptováni organizačním výborem. Organizační výbory nemohou akceptovat žádnou jinou přihlášku.
- 1.6. Přihláška soutěžícího a koní musí obsahovat jméno, FEI registrační číslo (FEI ID) a tam, kde je to třeba, kvalifikace.
- 1.7. Soutěžící může na závodech stáhnout ze soutěže jakéhokoliv nebo všechny z jeho koní, ale nemůže doplnit koně, kteří nebyli předem do soutěže nahlášeni, bez schválení OV a Sboru rozhodčích.
- 1.8. Družstva nebo jednotlivci, kteří byli definitivně NF přihlášení a závodů se nezúčastnili bez platné omluvy, musí být nahlášeni zahraničním rozhodčím / technickým delegátem generálnímu sekretáři a jeho prostřednictvím tribunálu FEI. Účast na jiných závodech ve stejný termín není považována za platnou omluvu ze závodů, na které je Sportovec přihlášen a nezúčastnil se jich.
- 1.9. NF nemůže zaslat definitivní přihlášku stejného jezdce, koně na více OV pod penalizací diskvalifikací ze závodů, kterých se jezdec, kůň eventuálně zúčastní.
- 1.10. Ti, kteří odstoupí po datu definitivních přihlášek bez oznámení, budou povinni hradit OV finanční ztráty vzniklé OV v důsledku pozdního odvolání nebo neoznámení (např. ustájení, náklady na ubytování).

2. Přihlášky pro Mistrovství a Světové jezdecké hry (SJH)

- 2.1. Přihlášky na Mistrovství: Přihlášky na FEI Mistrovství a FEI Světové jezdecké hry musejí být provedeny v souladu s FEI Všeobecnými pravidly, Čl. 116.2
- 2.2. Na FEI Mistrovství mohou NF přihlásit pouze ty soutěžící, kteří jsou kvalifikováni podle podmínek stanovených příslušnou technickou komisí.
- 2.3. Organizační výbor nemůže za žádných okolností omezit počet přihlášek způsobilých kvalifikovaných soutěžících nebo družstev na Mistrovství světa FEI.
- 2.4. Pokud NF vyšle více jezdců a / nebo koní, než je uvedeno v nominativní přihlášce, není OV povinen je ubytovat nebo jim umožnit účast na závodech.
- 2.5. Pokud NF přihlásí ve jmenovité přihlášce družstvo a zjistí, že jej není na závody schopna vyslat, musí neprodleně informovat OV.

3. Přihlášky na CAI a CAIO

- 3.1. Definitivní přihlášky musí být podané OV nejméně čtyři dny před započítáním závodů. Tyto obsahují konečný výběr Sportovců a koní, kteří na závody odcestují. Výměna Sportovců a/nebo koní může být provedena pouze v souladu s těmito pravidly.
- 3.2. Pozvánky: na CAI2* a výše, pozvánky musejí být zaslány na minimálně 4 (čtyři) Národní federace a minimálně dva soutěžící na NF.



ČLÁNEK 917: ROZPIS ZÁVODŮ

1. Pokud FEI schválí rozpis jakýchkoliv závodů, které jsou publikovány OV, není dále nutné opakovat FEI všeobecná pravidla a pravidla vozatajského sportu. Všechny informace požadované rozpisem musí být podány detailně a být srozumitelné pro soutěžící, oficiály a všechny zainteresované. Rozpis musí dostatečně informovat.

ČLÁNEK 918: PŘIHLÁŠKY NA ZÁVODY CAI

1. Závody CAI jsou především závody pro jednotlivce bez přesného udání počtu závodníků nebo národů, kteří mohou být přihlášeni.
2. Se schválením hostitelské federace se mohou závodů CAI1* a 2* zúčastnit zahraniční soutěžící, kteří na území státu hostitelské federace žijí. Viz článek 119.6.1.

ČLÁNEK 919: PŘIHLÁŠKY NA MISTROVSTVÍ A CAIO

1. Mistrovství světa a CAIO jsou otevřené pro národní družstva. Národní družstvo tvoří tři soutěžící stejné národnosti. Na závodech, na které může federace vyslat pouze dva soutěžící, musí být přihlášeni jako družstvo. Pokud je federace schopna poslat pouze jednotlivou přihlášku, bude posuzována jako přihláška jednotlivce.
2. Na Mistrovství pony dle čl. 906 a 923.
3. Na Mistrovství pro mladé koně, viz webové stránky FEI – sekce pravidel pro spřežení.

ČLÁNEK 920: PŘIHLÁŠKY NA MISTROVSTVÍ SVĚTA A KONTINENTÁLNÍ MISTROVSTVÍ ČTYŘSPŘEŽÍ KONÍ

1. Každá národní federace může přihlásit maximálně šest čtyřspřeží s maximálně deseti koňmi na jedno čtyřspřeží ve jmenovité přihlášce a maximálně tři čtyřspřeží s maximálně pěti koňmi na jedno čtyřspřeží v definitivní přihlášce.
2. Pokud NF může vyslat pouze dva soutěžící, musí být přihlášeni jako družstvo.
3. Dále jsou NF oprávněny vyslat vedoucího družstva a veterináře, kterým se dostane stejných výsad, jaké požívají soutěžící.
4. Pokud NF nemůže vyslat družstvo, může přihlásit jednotlivce dle podmínek popsanych v 919.

ČLÁNEK 921: PŘIHLÁŠKY NA MISTROVSTVÍ SVĚTA DVOJSPŘEŽÍ KONÍ

1. NF může přihlásit maximálně šest dvojspreží s maximálně šesti koňmi na dvojspreží ve jmenovité přihlášce a maximálně tři dvojspreží se třemi koňmi v definitivní přihlášce.
2. Pokud NF může vyslat pouze dva jezdce, musí být přihlášeni jako družstvo.
3. Dále jsou NF oprávněny vyslat vedoucího družstva a veterináře, kterým se dostane stejných výsad, jaké požívají jezdci.
4. Pokud NF nemůže vyslat družstvo, může přihlásit jednotlivce dle podmínek popsanych v 919.

ČLÁNEK 922: PŘIHLÁŠKY NA MISTROVSTVÍ SVĚTA JEDNOSPŘEŽÍ KONÍ

1. NF může přihlásit maximálně šest jednospreží s maximálně dvěma koňmi na jednospreží ve jmenovité přihlášce, tři jednospreží s jedním koněm na jednospreží v definitivní přihlášce.
2. Pokud NF může vyslat pouze dva jezdce, musí být přihlášeni jako družstvo.
3. Dále jsou NF oprávněny vyslat vedoucího družstva a veterináře, kterým se dostane stejných výsad, jaké požívají soutěžící.



4. Pokud NF nemůže vyslat družstvo, může přihlásit jednotlivce dle podmínek popsanych v 919.
5. Národní družstvo může mít jednoho náhradního koně přihlášeného ve jmenovité přihlášce. Soutěžící, který použije náhradního koně, je oprávněn být klasifikován v soutěži jednotlivců a rovněž je klasifikován jako člen družstva. Náhradní kůň může být vyměněn pouze jednou, nejdéle jednu hodinu před začátkem zkoušky Drezura – tato výměna musí být oznámena písemně organizačnímu výboru.

ČLÁNEK 923: PŘIHLÁŠKY NA MISTROVSTVÍ SVĚTA PONY

1. Národní družstvo musí mít nejméně dvě jednospřeží, dvě dvojspřeží a jedno čtyřspřeží a každá NF může vyslat maximálně devět soutěžících, sestávajících ze tří jednospřeží, tří dvojspřeží a tří čtyřspřeží.
2. NF, která přihlásí tři Sportovce do soutěže čtyřspřeží pony, musí uvést jména dvou soutěžících, kteří budou soutěžit v družstvu a to nejpozději hodinu po první inspekci koní.
3. Pokud nemůže NF vyslat družstvo, může poslat maximálně dva soutěžící z každé kategorie.
4. Do soutěže jednospřeží může být přihlášen jeden náhradní pony. Soutěžící, který použije náhradního pony, je oprávněn být klasifikován v soutěži jednotlivců a rovněž je klasifikován jako člen družstva. Náhradní pony může být vyměněn pouze jednou, nejdéle jednu hodinu před začátkem zkoušky Drezura – tato výměna musí být oznámena písemně organizačnímu výboru.
5. Každá NF je oprávněna vyslat vedoucího družstva a veterináře, kterým se dostane stejných výsad, jaké požívají soutěžící.

ČLÁNEK 924: PŘIHLÁŠKY NA MISTROVSTVÍ MLÁDEŽE

1. Národní družstvo musí mít nejméně jedno Dítě, jednoho Juniora a jednoho Mladého jezdce a každá NF může vyslat maximálně šest soutěžících, maximálně 2 na věkovou kategorii. Pokud Národní federace nemůže vyslat družstvo, může vyslat maximálně 4 soutěžící do soutěže jednotlivců, maximálně 2 na věkovou kategorii.
2. Do soutěže jednospřeží může být přihlášen jeden náhradní pony/kůň. Soutěžící, který použije náhradního pony/koně, je oprávněn být klasifikován v soutěži jednotlivců a rovněž je klasifikován jako člen družstva. Náhradní pony/kůň může být vyměněn pouze jednou, nejdéle jednu hodinu před začátkem zkoušky Drezura – tato výměna musí být oznámena písemně organizačnímu výboru.
3. Každá NF je oprávněna vyslat vedoucího družstva a veterináře, kterým se dostane stejných výsad, jaké požívají soutěžící.

ČLÁNEK 925: PŘIHLÁŠKY NA MISTROVSTVÍ SVĚTA JEDNOSPŘEŽÍ V PARAVOZATAJSTVÍ

1. NF může přihlásit maximálně šest jednospřeží s maximálně dvěma koňmi na jednospřeží ve jmenovité přihlášce, tři jednospřeží s jedním koněm na jednospřeží v definitivní přihlášce.
2. Každé družstvo musí obsahovat nejméně jednoho Para soutěžícího třídy I. Družstvo nesmí obsahovat více než 2 soutěžící stejné třídy.
3. Pokud může Národní federace vyslat pouze dva Para soutěžící, musejí být přihlášeni jako družstvo.
4. Každá NF je oprávněna vyslat vedoucího družstva a veterináře, kterým se dostane stejných výsad, jaké požívají soutěžící.
5. Pokud Národní federace nemůže vyslat družstvo, může přihlásit jednoho Para soutěžícího do soutěže jednotlivců dle 919.
6. Národní družstvo může mít jednoho náhradního koně přihlášeného ve jmenovité přihlášce. Para soutěžící, který použije náhradního koně, je oprávněn být klasifikován v soutěži jednotlivců a rovněž je klasifikován jako člen družstva. Náhradní kůň může být vyměněn pouze jednou, nejdéle jednu hodinu před začátkem zkoušky Drezura – tato výměna musí být oznámena písemně organizačnímu výboru.



ČLÁNEK 926: VÝLOHY A VÝSADY

1. Výlohy a výsady jsou stanoveny ve Všeobecných pravidlech.
2. OV Mistrovství světa a Kontinentálních mistrovství může nést odpovědnost za náklady na dopravu a ubytování soutěžících, koní, přísedících a oficiálních činitelů (vedoucí družstva, veterinář) od jednoho dne před první veterinární inspekcí do jednoho dne po skončení šampionátu. Toto musí být uvedeno v rozpisu závodů.
3. OV Světových jezdeckých her musí nést odpovědnost za náklady na ubytování soutěžících, koní, přísedících a oficiálních činitelů (vedoucí družstva, veterinář) od jednoho dne před první veterinární inspekcí do jednoho dne po skončení šampionátu. Toto musí být uvedeno v rozpisu závodů.

ČLÁNEK 927: DODATEČNÁ PŘIHLÁŠKA JEDNOTLIVCE PRO MISTROVSTVÍ A CAIO

1. Je na uvážení Organizačního výboru všech NF, které přijímají nominativní přihlášky družstev, přizvat k přihlášení dodatečné přihlášky jednotlivců na Mistrovství a CAIO.
2. Datum druhé jmenovité přihlášky musí být stanoveno v rozpisu, pokud se Organizační výbor rozhodne vyzvat Národní federace k podání dodatečných jednotlivých přihlášek.
3. Dodatečné přihlášky pro pořadatelskou zemi
 - 1.1. Hostitelská země může přihlásit až tři dodatečné přihlášky, pro pony 2 na kategorii (jednospreží, páry, čtyřspreží) a Šampionát mládeže, 2 na kategorii (věkovou skupinu). Výjimku může udělit FEI komise spřežení v součinnosti s technickým delegátem.
 - 1.2. Multidisciplinární Mistrovství a Hry, pokud je spřežení organizováno s dalšími disciplínami, pořadatelská země bude limitována stejným počtem účastníků a koní jako je maximum povolené pro ostatní země.
4. Počet přihlášených Sportovců na jmenovitých přihláškách může být dvojnásobkem počtu povoleného pro definitivní přihlášky.



KAPITOLA V - SOUTĚŽÍCÍ

ČLÁNEK 928: ÚBOR, BEZPEČNOST A BIČ

1. Úbor pro drezuru a překážkovou jízdu na drezurním kočáře

- 1.1. Úbor soutěžících a spolujezdců musí odpovídat stylu kočáru a postroje.
- 1.2. Sako nebo národní kroj, zástěra, pokrývka hlavy a rukavice jsou pro soutěžící povinné.
- 1.3. Spolujezdci musejí mít sako nebo národní kroj, pokrývku hlavy a rukavice.
- 1.4. Prezident Sboru rozhodčích může rozhodnout, že:
 - v nadměrně horkém a vlhkém počasí lze sako svléknout
 - za zvláštních okolností není sako požadováno.
 - je dovoleno oblečení proti dešti a v extrémně vlhkém počasí se nevyžaduje zástěra.
- 1.5. Trestné body za nevhodné oblečení jsou uvedeny v čl. 957 a 981

2. Úbor pro maraton a kombinovaný maraton

- 2.1. Pro zkoušku B je přijatelný méně formální úbor soutěžícího a spolujezdce: krátké kalhoty (šortky) nejsou povoleny. Nedodržení bude penalizováno 10 trestnými body za osobu.
- 2.2. Soutěžící a přísedící musejí mít v Maratonu na hlavách pevně připnutou ochrannou přilbu a ochrannou vestu (chránič páteře), které jsou v souladu s mezinárodními testovacími standardy. Nedodržení znamená vyloučení.
- 2.3. Kromě toho, pokud nebude oblečena ochranná vesta (chránič páteře) a ochranná přilba tam, kde je to požadováno, poté co tak bylo určeno oficiálními činiteli, má za následek udělení Žluté karty, která bude udělena soutěžícímu.
- 2.4. Tam, kde je požadována ochranná vesta (chránič páteře), může být použita samonafukovací vesta, ale vždy pouze v kombinaci s ochrannou vestou/chráničem páteře, nikdy ne samostatně.

3. Úbor pro soutěžící a spolujezdce mladší 18 let

- 3.1. Jakmile je soutěžící nebo přísedící mladší 18 let na kočáře, musejí mít na hlavách pevně připnutou ochrannou přilbu a ochrannou vestu (chránič páteře). Porušení znamená vyloučení.
- 3.2. Kromě toho, pokud nebude oblečena ochranná vesta (chránič páteře) a ochranná přilba (které jsou v souladu s mezinárodními testovacími standardy) tam, kde je to požadováno, poté co tak bylo určeno oficiálními činiteli, má za následek udělení Žluté karty, která bude udělena soutěžícímu.
- 3.3. Během inspekce koní je výrazně doporučeno, aby měli tito soutěžící na hlavě pevně připnutou ochrannou přilbu.

4. Bič pro zkoušku A a C

- 4.1. Soutěžící musí mít bič ve vhodném stylu. Řemínek biče musí být dostatečně dlouhý, aby dosáhl na všechny koně. Řemínek biče může být k bičišti uvázán, ale musí být uvolnitelný.
- 4.2. Pokud soutěžící odstartuje zkoušku (A, C) bez biče v ruce je penalizován ~~10~~ 5 trestnými body.
- 4.3. Pokud jezdec mezi startem a cílem upustí či odloží bič nebo jej nadržuje v ruce, bude penalizován ~~10~~ 5 trestnými body.
- 4.4. Jestliže jezdec během zkoušky bič upustí, může dokončit zkoušku bez biče. Pokud přísedící podá jezdcovi náhradní bič, nebude za to penalizován dalšími trestnými body.

5. Bič pro maraton a kombinovaný maraton

Bič může být používán pouze soutěžícím. Nedodržení bude znamenat penalizaci 20 trestných bodů.



KAPITOLA VI - KONĚ

ČLÁNEK 929: VĚK KONÍ

Na závodech CAI1* musí být koně nejméně pětiletí. Na závodech CAI2* a vyšší musejí být koně nejméně šestiletí. Porušení tohoto článku je penalizováno diskvalifikací koně.

NÚ: Na národních závodech mohou startovat koně nejméně čtyřletí koně.

ČLÁNEK 930: VÝŠKA

1. Pony pro spřežení nesmí přesáhnout 148 cm bez podkov nebo 149 s podkovami. Všichni ostatní koně převyšující tuto výšku jsou klasifikováni jako koně.
2. Pony pro dvojspřeží a čtyřspřeží nesmí být menší než 108 cm bez podkov nebo 109 s podkovami. Pony pro jednospřeží a tandem nesmí být menší než 120 cm bez podkov a 121 cm s podkovami.
3. Národní federace jsou odpovědné za to, že jezdci soutěží s pony odpovídajícím těmto výše uvedeným kritériím.

ČLÁNEK 931: POČET

1. Počet koní určený pro jednotlivé kategorie musí závodit po dobu celé zkoušky. Soutěžící nesmí stáhnout jednoho či více koní/pony během zkoušky a pokračovat s menším počtem koní, než je počet určený pro kategorii.
2. Kůň smí v téže zkoušce startovat pouze jednou.
3. Porušení tohoto pravidla má za následek diskvalifikaci koně.

NÚ: V národních soutěžích dílčích (A, C) nebo kombinovaných (A+C) nebo při halových soutěžích spřežení smí kůň startovat ve dvou soutěžích.

ČLÁNEK 932: ZVLÁŠTNÍ PODMÍNKY

Klisny po čtvrtém měsíci březosti nebo kojící nesmí závodit. Pokud se dodatečně zjistí, že klisna přesto závodila, bude diskvalifikována ze všech závodů, na které se vztahují tyto podmínky a zodpovědná osoba bude nahlášena generálnímu sekretáři.

ČLÁNEK 933: ZDRAVÍ A POHODA KONĚ (ZNEUŽITÍ A DOPING)

1. SUROVOST ke koni - Definice

Zneužitím koně je myšlen akt nebo opomenutí, které může být zdrojem bolesti nebo závažného nepohodlí koně, jenž zahrnuje, ale neomezuje se pouze na:

- a) pobízení vyčerpaných koní
- b) nadměrné používání biče
- c) nepřiměřeně ostré nebo špatně použité, poškozené či zlomené udidlo
- d) špatně padnoucí postroj, který může zapříčinit stres koně
- e) poškozený kočár, který může způsobit poranění koně

2. Zranění a tržné rány

- 2.1. Krev na koni může být známkou zneužití koně a musí být vyšetřen případ od případu členem Sboru rozhodčích.



2.2. Takový kůň může být vyloučen ze soutěže. V extrémních případech zřejmého zneužívání mohou být uvaleny na Sportovce další sankce, například může být udělena Žlutá výstražná karta.

2.3. Menší případy krve na hubě, které se mohou jevit jako kousnutí do jazyka nebo písku nebo menší krvácení na končetině – po vyšetření (zjištění stavu) může být povoleno pokračovat v soutěži.

3. Hlášení

Komisaři nebo jiní oficiální činitelé musí neprodleně nahlásit jakýkoli případ surovosti kterémukoliv členu Sboru rozhodčích.

4. Penalizace

Jakékoli jednání, které lze podle názoru Sboru rozhodčích jasně definovat jako surovost, bude potrestáno sborem rozhodčích některou nebo kombinací následujících penalizací:

- žlutá karta
- pokuta
- vyloučení
- diskvalifikace ze závodů

ČLÁNEK 934: OSTRAHA STÁJÍ

1. Mistrovství světa a CAIO

Viz Veterinární pravidla, čl. ~~1023~~ 1008.

2. CAI

2.1. Viz. Veterinární pravidla čl. ~~1023~~ 1008.

2.2. Ustájení všech koní v jedné centrální stáji není povinné, ale OV zodpovídá za kontrolu všech stájí tak, aby byly splněny následující minimální bezpečnostní požadavky:

2.3. Nejdůležitější prioritou je celková pohoda koní, pony.

2.4. Ostraha a kontrola všech ustájení musí být prováděna, jakmile jsou v některé z nich koně ustájeni.

2.5. Bezpečnostní ohrady nejsou povinné, ale je na rozhodnutí OV, zda budou instalovány.

2.6. Ustájení musí být schváleno technickým delegátem společně s FEI hlavním komisařem.

2.7. Žádní koně nesmí být ustájeni uvnitř nákladního auta nebo přívěsu na koně. Pouze technický delegát po dohodě s hlavním komisařem a FEI veterinárním delegátem mohou garantovat výjimku při extrémních situacích nebo podmáčeném podloží stájí.

ČLÁNEK 935: PROHLÍDKY A INSPEKCE

(dle Veterinárních pravidel) ~~čl. 1033~~ Článek Prohlídky (inspekce) koní.

1. První prohlídka

1.1. Musí se uskutečnit na všech závodech hned po příjezdu startujících koní, v každém případě ještě před vstupem do stájí.

1.2. Účelem prohlídky je prokázat identitu koní/pony porovnáním s údaji v pase a v dalších dokumentech a zjistit jejich celkový zdravotní stav.

1.3. První prohlídka musí být provedena veterinárním delegátem nebo ošetřujícím veterinářem pořadatelské země.

1.4. Jakékoli sporné případy, pokud jde o identitu koní nebo jejich zdravotní stav, musejí být co nejdříve oznámeny veterinárnímu delegátovi (pokud neprovedl kontrolu sám) nebo veterinární komisi, v každém případě nejpozději hodinu před první inspekcí.



2. První inspekce

- 2.1. Musí být provedena na všech mezinárodních závodech ještě před odstartováním první zkoušky. Musí být provedena pod vedením předsedy Sboru rozhodčích a za účasti alespoň jednoho člena Sboru rozhodčích, veterinárního delegáta anebo předsedy veterinární komise. Podrobněji ve Veterinárních pravidlech a Směrnících pro organizátory závodů.
- 2.2. Z bezpečnostních důvodů musejí být předvádění koně nauždění. Každý kůň musí být označen svým identifikačním číslem, čl. 944.2
- 2.3. Koně nesmějí mít bandáže ani deky.
- 2.4. Žádný kůň nesmí být předveden tak, aby jeho totožnost nebyla možná díky například aplikaci barvy.
- 2.5. Inspekce se musí zúčastnit jeden komisař s bičem. Je jedinou osobou, která může pomoci, pokud kůň odmítne naklusat. Předvádějící nesmí mít u sebe bič, pokud koně předvádí. Použití krátkého biče jako ochrany před hřebci a problematickými koňmi může být na požádání povoleno, sborem provádějícím inspekci, viz Veterinární pravidla čl. ~~1033~~ 1043.
- 2.6. Předmětem inspekce je nejdříve pozorování postoje koně. Dále je kůň předveden před inspekční komisí v kroku, pak 30m v klusu směrem od komise a zpět ke komisi.
- 2.7. Veterinář smí zkontrolovat končetinu či jiné části, ale nesmí vykonat žádné další klinické vyšetření (např. ohýbat nohu zvířete nebo nechat koně kráčet či klusat na kruhu) viz Veterinární pravidla čl. ~~1033~~ 1038.
- 2.8. Ve výjimečných či sporných případech může inspekční komise nařídit, aby byl kůň umístěn do vyhrazeného prostoru s oficiálním dozorem (biče nejsou dovoleny) a ve vhodnou dobu vykonat další inspekci. Případně může být provedena opakovaná inspekce následující den, bez dopadu na soutěžícího.
- 2.9. Opakovaná inspekce následující den je možná pouze tehdy, pokud nebylo v den veterinární inspekce rozhodnuto o způsobilosti/nezpůsobilosti. Kůň musí být předveden stejnou osobou. **V případech následné inspekce či opakované inspekce, musí být k předváděnému koni sdělen panelu rozhodčích jasný názor Veterinárního delegáta.**
- 2.10. Každý kůň, u kterého bude vyžádána opakovaná inspekce následující den a touto inspekcí úspěšně projde, může být testován na zakázané látky.
- 2.11. Pouze člen Sboru rozhodčích má pravomoc diskvalifikovat každého koně, o němž se domnívá, že není schopen se závodů zúčastnit (z důvodu výrazného kulhání, vážného zranění, či celkově nedostatečné kondice). Veterinář nemá právo koně diskvalifikovat, pokud se nejedná o záležitosti týkajících se pohody a zdraví koně.
- 2.12. Ve všech případech další inspekce nebo opakované inspekce následující den, zapíše každý člen Sboru rozhodčích a veterinární delegát na lístek svůj názor, ve kterém vyjádří souhlas, či nesouhlas se způsobilostí koně soutěžit. Toto sdělení je předáno Prezidentovi Sboru rozhodčích, který zveřejní většinové rozhodnutí, zda je kůň způsobilý soutěžit. Pokud jsou použita dvě předvadiště, sbor z obou předvadišť, včetně veterinárního delegáta z obou předvadišť, se sejde a rozhoduje společně. Pokud je sudý počet členů sboru a veterinárních delegátů, pak hlas veterinárního delegáta z daného předvadiště je počítán dvakrát. Proti tomuto rozhodnutí není odvolání.
- 2.13. Soutěžící nebo osoba, která předvádí koně, musí být vhodně oblečeni.

3. Inspekce v zapřažení – (Druhá inspekce)

- 3.1. Musí se uskutečnit na všech závodech a to během konání a v místě povinné 10min. přestávky, před startem do úseku B zkoušky Maraton. Za provedení této zkoušky odpovídá ~~jeden člen Sboru rozhodčích~~ veterinář. Musí být provedena pozorně, ale rychle, aby měl soutěžící čas se o své koně postarat před startem do úseku B.
- 3.2. Způsobilost koně musí být určena klinickým pozorováním, které může zahrnovat změření tepové a dechové frekvence a teploty v souladu s veterinárními pravidly. Tyto údaje musí být zaznamenány.



3.3. Člen Sboru rozhodčích musí vyloučit soutěžícího, pokud kůň kulhá, je zraněn, zjevně vyčerpán a nezpůsobilý pokračovat v soutěži.

4. Prohlídka v zapřažení – (Druhá prohlídka)

4.1. Druhá prohlídka se musí konat v cíli úseku B zkoušky Maraton. Musí být provedena pod dohledem ošetřujícího veterináře pro případ, že by některý kůň/pony potřeboval okamžité ošetření. Veterinář nemá pravomoc koně vyloučit. Jakmile poslední soutěžící ukončí zkoušku Maraton, musí veterinář oznámit svá zjištění co nejdříve veterinárnímu delegátovi a Prezidentovi Sboru rozhodčích.

5. Inspekce v zapřažení před překážkovou jízdou – (Třetí inspekce)

5.1. Třetí inspekce musí být provedena před tím, než kterýkoli kůň odstartuje do zkoušky Překážková jízda, pouze pokud Překážková jízda následuje po Maratonu. Musí být provedena inspekční komisí, která se skládá z jednoho člena Sboru rozhodčích a veterinárního delegáta nebo veterinární komisí. Třetí inspekce je povinná na všech závodech, pokud Překážková jízda následuje po Maratonu. Koně musí být předvedeni soutěžícím. Pokud kůň soutěží ve zkoušce Překážková jízda a nebyl na inspekci předveden, bude vyloučen.

5.2. Koně jsou kontrolováni v zápřeži. Bandáže, kamaše a zvony jsou povoleny, ale musí být odstraněny, pokud je to požadováno.

5.3. Pouze člen Sboru rozhodčích je oprávněn diskvalifikovat koně neschopného pokračovat v soutěži.

6. Vyloučení koně ze zkoušky

6.1. Každý člen Sboru rozhodčích má právo a povinnost kdykoliv vyloučit každého koně, který zjevně kulhá, je zraněný nebo není způsobilý ve zkoušce pokračovat. Proti tomuto rozhodnutí není odvolání.

6.2. Soutěžící může kdykoli odstoupit.

7. Antidopingová kontrola

Musí být provedena v souladu se Všeobecnými pravidly (čl. 143) a Veterinárními pravidly.

8. Pasy

Viz příslušná ustanovení FEI Všeobecných pravidel.



KAPITOLA VII - KOČÁRY A POSTROJE

ČLÁNEK 936: POVOLENÉ KOČÁRY

Kategorie	Drezura	Maraton	Překážková jízda	Kombinovaný maraton
Mistrovství	Drezurní nebo ¹ Maratonový kočár	Maratonový kočár	Drezurní nebo ¹ Maratonový kočár	Nejezdí se
CAIO 4 *	Drezurní nebo ¹ Maratonový kočár	Maratonový kočár	Drezurní nebo ¹ Maratonový kočár	Nejezdí se
CAI 3 *	Drezurní nebo ¹ Maratonový kočár	Maratonový kočár	Drezurní nebo ¹ Maratonový kočár	Nejezdí se
CAI 2 *	Drezurní nebo ¹ Maratonový k.	Maratonový kočár	Drezurní nebo Maratonový **kočár	Maratonový kočár
CAI 1 *	Drezurní nebo ¹ Maratonový k. <i>(Pevná guma nebo Pneumatiky)</i>	Nejezdí se	Drezurní nebo ¹ Maratonový k. <i>(Pevná guma nebo Pneumatiky)</i>	Maratonový Kočár <i>(Pevná guma nebo Pneumatiky)</i>
CAI 1 *Indoor	Nejezdí se	Nejezdí se	Nejezdí se	Maratonový Kočár

¹Kočár se správnou drezurní šířkou

ČLÁNEK 937: HMOTNOSTI A ROZMĚRY

1. Všeobecně

- 1.1. Pokud kočár nemá brzdy, je povinný zádržní řemen a to ve všech kategoriích - během Drezury, Maratonu, Překážkové jízdy a Kombinovaného maratonu. Nedodržení znamená vyloučení. U jednospřeží koní i pony je zádržní řemen povinný vždy.
- 1.2. Kromě nábojů kol, rozperek a blatníků kočáru nesmí žádná část kočáru přesahovat šířku vnějšího rozchodu kol. U kočáru pro drezuru a překážkovou jízdu.
- 1.3. Šířka rozchodu kol se měří na zemi mezi vnějšími okraji zadních kol.
- 1.4. Soutěžící, jejichž kočáry nebudou odpovídat požadované hmotnosti a rozměrům, budou z příslušné zkoušky vyloučeni.

2. Kočáry pro Para vozatajství

- 2.1. Musí být použit vhodný kočár pro hendikepovaného soutěžícího. Kočár pro tuto kategorii soutěžících v jednospřeží může mít 2 nebo 4 kola.



2.2. Organizační výbor nebo technický delegát může použití daného kočáru odmítnout, ale musí udat důvod odmítnutí.

3. Drezurní kočáry musejí splňovat:

Kategorie	Kola	Přisedící	Min. šířka
Čtyřspřeží koně	4	2 za jezdcem	158 cm
Čtyřspřeží pony			138 cm
Dvojspřeží koně	4	1 za jezdcem	148 cm
Dvojspřeží pony			138 cm
Jednospřeží koně a pony	2 nebo 4	1 za jezdcem nebo vedle	138 cm

3.1. Při závodech CAI 2*a výše ve zkoušce Drezura a Překážková jízda musí být použit stejný kočár.

3.2. Umělé rozšíření kol (např. přídavné obruče) není ve zkoušce Překážková jízda povoleno.

3.3. Všechny kočáry musejí být změřeny neprodleně poté, co soutěžící opustí kolbiště.

4. Maratonové kočáry musí splňovat:

Kategorie	Kola	Min. váha	Přisedící	Min. šířka
Čtyřspřeží koně	4	600 kg	2 za jezdcem	125 cm
Čtyřspřeží pony		300 kg		
Dvojspřeží koně	4	350 kg	1 za jezdcem	125 cm
Dvojspřeží pony		225 kg		
Jednospřeží koně	4	150 kg	1 za jezdcem	125 cm
Jednospřeží pony		90 kg		

4.1. Všechny kočáry budou přeměřeny před startem úseku B. Ve všech úsecích maratonu musí být použit stejný kočár.

4.2. Prezident Sboru rozhodčích rozhodne, zda budou všechny nebo vybrané kočáry po zkoušce B převáženy.

ČLÁNEK 938: VYBAVENÍ

Drezurní kočáry musejí být opatřeny kočárovými lampami a zadními světly, nebo odrazkami (penalizace jako za nekompletní prezentaci) čl. 957. Kočárové lampy nejsou povinné při překážkové jízdě.

ČLÁNEK 939: PNEUMATIKY

- Pneumatiky jsou povoleny pouze při CAI1* viz Článek 936.
- Ve všech ostatních kategoriích závodů musejí mít kočáry kovové ráfy nebo ráfy z plné gumy. Vnější povrch musí být hladký. Nedodržení znamená vyloučení.
- Pneumatiky jsou povoleny při Para-vozatajství.

ČLÁNEK 940: POSTROJE, KOČÁRY A KONĚ

1. Postroje

- 1.1. Minimální odstup mezi koněm/pony a kočárem musí být vždy minimálně 50 cm. Ochranný rám: 40 cm.



1.2. Drezurní kočáry:

1.2.1 Koně: rozměr mezi postraňky musí být minimálně 55 cm. Pony: minimálně 45 cm.

1.2.2 Postraňky se nesmí navzájem křížit. Rozporky nesmějí přesahovat přes středovou linii kočáru.

1.3. Maratonové kočáry

1.3.1 Koně: vzdálenost mezi postraňky musí být minimálně 55 cm. Pony minimálně 45 cm.

1.3.2 Postraňky se nesmí vzájemně křížit.

Dále:

1.4. Délka jednoho náojního řemenu nebo řetězu musí být minimálně 30 cm. Měření se provádí od středu hlavy oje, včetně celé upínací karabiny.

1.5. Oje s hrazdou: celková šíře včetně celého upínacího systému musí být minimálně 60 cm. Pokud je měření prováděno od středu oje, včetně upínacího systému, musí být šířka minimálně 30 cm.

1.6. Hrazda nesmí jakoukoli část zasahovat za plec koně.

1.7. Oj a náojníky musí být dostatečně dlouhé, tak aby umožňovaly volný pohyb koní.

1.8. Pro náojní koně u čtyřspřeží musí být rozměr celé váhy nejméně 1m a vzdálenost mezi postraňky musí být nejméně 45 cm.

1.9. Pro náojní pony u čtyřspřeží pony musí být rozměr celé váhy nejméně 85 cm a rozměr mezi postraňky musí být nejméně 35 cm.

1.10. Šířka hrazdy nebo náojníky musí být dostatečných rozměrů, tak aby umožňovaly volný pohyb pony.

1.11. Ve zkouškách Drezura a Překážková jízda není nutné použít stejné postroje, avšak v obou zkouškách musejí být postroje bezpečné, čisté, vzhledově jednotné a ve stylu odpovídajícím celé zápreži.

1.12. Koně musejí být do kočáru správně zapřažení, včetně opratí.

1.13. Porušení těchto podmínek je potrestáno napomenutím nebo Žlutou kartou. Při druhém porušení na téže závodu bude penalizací druhá Žlutá karta nebo vyloučení.

1.14. Jakmile je kůň/pony zapřažen do jednospreží, je během drezúry, maratonu, překážkové jízdy a kombinovaného maratonu povinné použití zádržního řemene. Porušení je penalizováno vyloučením.

1.15. Tam, kde je použito zakázané vybavení, nebo jsou zjištěny závažné události v souvislosti s pohodou koně, penalizace bude vyloučení nebo diskvalifikace. Viz čl. 940.13

2. Bandáže, kamaše a zvony

2.1. Bandáže, kamaše ani zvony nejsou ve zkoušce Drezura povoleny. Porušení tohoto pravidla se trestá 10 trestnými body.

2.2. Pokud je udělena penalizace podle 940.2.1 viz výše, musejí být bandáže a zvony po opuštění obdélníku neprodleně odstraněny a kůň/koně prohlédnut veterinářem nebo FEI komisařem a zjištění musí být nahlášeno Prezidentovi Sboru rozhodčích.

3. Nánosníky, jiná vybavení, připojení a náočnice

3.1. Nánosník, připojení nebo jiné vybavení, které zabraňuje nebo by mohlo zabraňovat volnému přísunu vzduchu do nozder koně a pony je nepřipustné.

3.2. Náočnice a jiné vybavení nesmí koním a pony bránit ve výhledu vpřed nebo být tak těsné, že by způsobovalo podráždění očí.

4. Spojovací řemeny

Spojovací řemeny mezi chomouty nebo poprsníky mohou být použity ve všech zkouškách. Přední pár ve čtyřspřeží nesmí být navzájem spojen jinak, s výjimkou opratí.

5. Pomocné opratě

5.1. Pomocné opratě (včetně všech typů kontrolních opratí) nejsou povoleny, pokud je kůň zapřažen.



5.2. Para-vozatajství: ježdění s druhým setem opratí nebo rozdělenými opratěmi není povoleno.

6. Ocasy

Není dovoleno uvazovat ocasy k jakékoli části postroje nebo kočáru s výjimkou uznaného chrániče ocasu. Žádná další zařízení, která omezují volný pohyb ocasu, nejsou povolena.

7. Páky

Veškeré kroužky, úvazné kroužky anebo jiná zařízení, která mají nadměrný pákový účinek na uzdění jsou zakázána a to kdykoli a na celém území závodů.

8. Udidla

8.1. Udidla nemusejí být shodná.

8.2. Použití uzdění bez udidla a hackamore (a to ani jejich kombinace s jakýmkoliv druhem uzdění) není povoleno, pokud je kůň zapřažen.

9. Jazyky

Jazyková pomůcka je povolena, pouze pokud je použita korektně. Samostatná součástka nesmí být začleněna do udidla tak, aby byla důvodem obav o pohodu a zdraví koně (viz Veterinární pravidla [1035.4 1046.5](#)).

10. Omezení vidění koní

Žádná spojení nebo části postrojů, které by byly umístěny mezi příojnými a náojnými koňmi a příojným koním znemožňovaly vidění, nejsou povoleny.

11. Aplikace nebo použití zařízení, látek nebo nástrojů

11.1. Připevnění na oj, pobočnice nebo ojky, aplikace nebo použití jakékoli látky, zařízení, nebo nástroje, které může způsobit podráždění nebo nepohodlí koně je zakázáno a to na celém území závodů.

11.2. Chrániče uší (čabraky) a ušní ucpávky jsou povoleny. Chrániče uší nesmí být spojeny s nánosníkem a musí umožňovat volný pohyb uší koní.

12. Podkovy

Je povolen jakýkoliv běžný typ podkov. Dvojitě podkovy, podkovy se závažím nejsou povoleny

13. Penalizace

13.1. Porušení kteréhokoli paragrafu tohoto článku během zkoušky znamená vyloučení soutěžícího, s výjimkou čl. 940.1.1 – 940.1.13.

13.2. Při porušení kdykoliv na území závodů, s výjimkou čl. 940.2.1 bude penalizováno Žlutou kartou. Druhý případ na témže závodě bude potrestán zvýšenou penalizací, až diskvalifikací. Toto je na rozhodnutí Sboru rozhodčích.

ČLÁNEK 941: REKLAMA NA KOČÁRECH, POSTROJÍCH A OBLEČENÍ

1. Reklama v Drezuře a Překážkové jízdě

1.1. Název výrobce postrojů může být umístěn jednou na každém postroji, na štítku, který nebude širší než pás kůže, na němž je upevněn a delší než 10 cm.

1.2. Název nebo logo sponzora nebo název či logo asociace soutěžícího může být umístěno na každé straně kočáru na ploše nejvýše 400 cm².

1.3. Název výrobce kočáru může být umístěn na kočáru, na štítku s plochou nejvýše 50 cm². Identifikace výrobce oděvu může být umístěna jedenkrát na každém kusu na ploše nejvýše 3 cm².

1.4. Je-li soutěžící na kolbišti, může být název a /nebo logo sponzora(ů) soutěžícího a sponzora(ů) družstva umístěno na saku nebo na svrchním oděvu soutěžícího ve výši náprsní kapsy na ploše nejvýše 80 cm² pouze jedenkrát.



1.5. Je-li soutěžící na kolbišti, může být název a /nebo logo sponzora(ů) soutěžícího a sponzora(ů)družstva umístěno na ploše nejvýše 16 cm² na obou stranách límce košile soutěžícího.

2. Reklama v Maratonu

Reklama je povolena na kočáře a všech oděvech.

Název výrobce postrojů může být umístěn jednou na každém postroji, na štítku, který nebude širší než pás kůže, na němž je upevněn a delší než 10 cm.

3. Penalizace

Porušení výše uvedených článků o reklamě znamená penalizaci Žlutou kartou udělenou předsedou Sboru rozhodčích nebo hlavním komisařem.

ČLÁNEK 942: BEZPEČNOST

1. Kdykoli je kůň (koně) na území závodů zapřažen nebo je zapřahán do kočáru, musí být spolujezdec po celou dobu přítomen a schopen v případě potřeby poskytnout pomoc. Jakmile je s koňmi ježděno musí být přisedící na kočáře, jestliže není na kočáře k dispozici sezení pro přisedícího, musí být přisedící k ruce na tréninkovém prostoru.
2. Soutěžící může sesednout z kočáru pouze, je-li spolujezdec u hlavy koně (koní) nebo pokud předá opratě jiné odpovědné osobě na kočáru.
3. Kůň nesmí být voděn, pokud je zapřažen do kočáru.
4. Při porušení těchto pravidel bude udělena žlutá karta sborem rozhodčích nebo hlavním komisařem. Podobné opakování na témže závodě má za následek udělení druhé žluté karty nebo až vyloučení. Toto je na rozhodnutí Sboru rozhodčích.



KAPITOLA VIII - PODMÍNKY PRO ÚČAST

ČLÁNEK 943: ÚČAST

1. Způsob vedení spřežení

Soutěžící mohou použít jakýkoliv způsob nebo styl vedení spřežení.

2. Soutěžící a přísedící

	Na tomtéž závodě			
SOUTĚŽÍCÍ	Povolený počet startů	Možnost soutěžit v různých kategoriích jako soutěžící	Účastnit se v téže kategorii jako přísedící	Účastnit v jiné kategorii jako přísedící
CAIO, Mistrovství	1	NE	NE	NE
CAI3* WCup kvalif.	1	ANO	NE	NE
Mistrovství pro mladé koně YH	Mnohonásobně	ANO	NE	NE
CAI3* (bez WCup kvalifikace)	až 2	ANO	NE	NE
CAI2*	až 2	ANO	ANO na CAI1* nebo CAI2*	ANO na CAI1* nebo CAI2*
CAI1*	až 2	ANO	ANO na CAI1* nebo CAI2*	ANO na CAI1* nebo CAI2*

	Na tomtéž závodě		
PŘÍSEDÍCÍ	Povolený počet startů	Možnost soutěžit v různých kategoriích jako přísedící	Možnost soutěžit v jiné kategorii jako soutěžící
CAIO, Mistrovství	mnohonásobně (vyjma maratonu, pouze 1x)	ANO (vyjma maratonu)	NE
CAI3* WCup kvalif.	mnohonásobně (vyjma maratonu, pouze 1x)	ANO	NE
Mistrovství pro mladé koně YH	Mnohonásobně	ANO v každé kategorii 5,6,7 let	NE
CAI3* (bez WCup kvalifikace)	Mnohonásobně	ANO	NE
CAI2*	Mnohonásobně	ANO	ANO na CAI1* nebo CAI2*
CAI1*	Mnohonásobně	ANO	ANO na CAI1* nebo CAI2*



- 2.1. Soutěžící musejí zapřahat stejného /stejně koně ve všech zkouškách, kromě případů, kdy je kůň řádně vyměněn v souladu s pravidly. Čl. 946
- 2.2. Při CAIO a FEI Mistrovstvích:
 - 2.2.1 Sportovci zůstávají soutěžícími a přisedící přisedícími. Na 3* se na témže závodě nesmí soutěžící účastnit též jako přisedící a to bez ohledu na kategorii.
 - 2.2.2 Při kvalifikacích do Světového poháru, CAIO a FEI Mistrovstvích mohou Sportovci soutěžit pouze jednou, vyjma Mistrovství pro mladé koně.
 - 2.2.3 Soutěžící a přisedící soutěžící na kvalifikacích do Světového poháru, CAIO a FEI Mistrovství nemohou být součástí jiného spřežení při další zkoušce Maraton konané na témže území závodů.
- 2.3. V závislosti na propozicích, při CAI 1* a CAI 2* může soutěžící startovat dvakrát a navíc může být i přisedícím, pouze v rámci těchto dvou kategorií. Při CAI 3* (ne na W Cup kvalifikaci) může soutěžící startovat dvakrát, ale nemůže být přisedícím. Přisedící při CAI1* nebo CAI2* nemůže být soutěžícím CAI3* a výše (na témže závodě).
- 2.4. Přisedící se mohou vícekrát účastnit všech zkoušek, s výjimkou maratону při CAIO, FEI Mistrovství a kvalifikacích do Světového poháru (pouze 1x). Přisedící se mohou vícekrát účastnit při Mistrovství pro mladé koně.
- 2.5. Penalizace za porušení článků 943.2.1 – 2.4 bude vyloučení soutěžícího.

NÚ: Na mistrovství ČR může soutěžící a přisedící startovat v téže kategorii pouze s jedním spřežením.

- 2.6. Soutěžící je jedinou osobou, která může během jednotlivých zkoušek používat opratě, bič a brzdu. Každé porušení tohoto pravidla, a to i ve snaze zabránit nehodě, se trestá 20 trestnými body. Přisedící může držet opratě a použít brzdu bez penalizace za předpokladu, že spřežení stojí.
- 2.7. Během jakékoli zkoušky nesmí být žádná osoba připoutána ke kočáru. Soutěžící může být přidržován provazem nebo popruhem za předpokladu, že jeho jeden konec drží spolujezdec a není otočen kolem kočáru nebo k němu jinak upevněn. Porušení tohoto pravidla znamená vyloučení.
 - 2.7.1 Pro Para-vozatajství dle Přílohy 8 10.
- 2.8. Výměna přisedícího během Maratonu není za žádných okolností povolena. Nedodržení znamená vyloučení soutěžícího.
- 2.9. V Drezuře (jako součást úlohy) a Překážkové jízdě bude soutěžící povinen pozdravit rozhodčí, bez ztráty času určeného pro zkoušku.
- 2.10. Během žádné zkoušky nesmí na kočáře jet žádní pasažéři. Je výrazně doporučeno, aby nebyla povolována účast pasažérů mladších 14 let při závěrečných ceremoniích nebo dekorování.
- 2.11. Každé sesednutí soutěžícího je penalizováno 20 trestnými body.
- 2.12. Soutěžící bude penalizován za každé sesednutí přisedícího nebo obou přisedících. 5 trestných bodů za první případ, 10 trestných bodů za druhý případ. Za třetí případ je soutěžící vyloučen, vyjma Maratonu viz čl. 964.5.1.

3. Počet akreditovaných přisedících

Čtyřspřeží až 4

Dvojspřeží až 3

Jednospřeží až 2

4. Soutěžící v Para vozatajství

Mají dovoleno soutěžit na FEI vozatajských soutěžích za použití kompenzačních pomůcek dle jejich specifického stupně postižení definovaných ve FEI Master Classification aktivních para soutěžících.



ČLÁNEK 944: IDENTIFIKAČNÍ ČÍSLO

1. Soutěžící

Každému soutěžícímu bude při příjezdu přiděleno identifikační číslo, které si podrží po celou dobu závodů. Číslem musí být označen každý kočár, který soutěžící použije během závodů a to i při opracování a tréninku.

2. Koně

Každému koni musí být při příjezdu na závody přiděleno identifikační písmeno od A do F, které bude následovat po jezdcově identifikačním čísle. Touto identifikací musí být kůň označen na levé straně (u dvojspřeží a čtyřspřeží musí být na viditelné straně, pokud jsou koně zapřažení) vždy když opustí stáj a na celém území závodů, pokud jsou mimo ustájení.

3. Penalizace

Jestliže soutěžící nebude používat své identifikační číslo nebo jestliže neoznačí své koně takovým číslem, bude první takový případ potrestán napomenutím. V opakovaném případě udělí Prezident Sboru rozhodčích nebo hlavní komisař žlutou kartu.

ČLÁNEK 945: CIZÍ POMOC

1. Definice

Jakýkoliv fyzický zásah třetí osoby, která nejede na kočáře, vyžádaný či nevyžádaný, s cílem usnadnit úlohu jezdcí nebo pomoci jeho koním, je považován za cizí pomoc.

2. Zakázaná cizí pomoc

2.1. Drezura a Překážková jízda

2.1.1. Jakýkoli fyzický zásah třetí osoby, která nejede na kočáře, vyžádaný či nevyžádaný, s cílem usnadnit úlohu jezdcí nebo pomoci jeho koním, je považován za cizí pomoc. Každý soutěžící, který obdrží cizí pomoc, může být vyloučen sborem rozhodčích.

2.1.2. V Drezuře a Překážkové jízdě musejí přísedící sedět na pro ně určených místech v době mezi vjezdem a výjezdem ze závodiště. Není jim dovoleno manipulovat s opratěmi bičem nebo brzdou (20 trestných bodů). Při drezúře nesmí se soutěžícím mluvit a ukazovat mu cestu (10 trestných bodů). Přísedící může bez penalizace držet opratě, bič nebo brzdu za předpokladu, že kočár stojí.

2.1.3. Výjimka: Pokud rozhodčí zazvonil a jezdec znamená neslyšel, může mu přísedící sdělit, že bylo zvoněno.

2.1.4. Mít na kočáru jakýkoli typ elektronického komunikačního systému (mobil), pokud je jezdec na trati.

2.2. Maraton

Překážkový rozhodčí, pozorovatel ze země, časoměřič nebo jiný funkcionář nesmí ukázat jezdcí směr, dát radu nebo informace či mu jinak napomáhat, pokud je jezdec na trati Maratonu. Výjimka čl. 945.3

Každý soutěžící, který obdrží fyzickou cizí pomoc od třetí osoby, která nejede na kočáře, může být vyloučen sborem rozhodčích.

2.3. Penalizace dle čl. 969.

3. Dovolená pomoc

Následující je považováno za dovolenou pomoc:

- pomoc během povinných přestávek a v neutrálních zónách mezi úseky;
- pomoc ve snaze zabránit nehodě;
- pomoc koním/pony v důsledku nehody uvnitř překážky vedoucí k sesednutí spolujezdce;



- pomoc spolujezdce vedoucího zapřaženého koně za oprať u udidla skrz překážku v Maratonu nebo v Překážkové jízdě, bude penalizováno 20 trestnými body. A dále bude penalizován za sesednutí spolujezdce.



KAPITOLA IX - VÝMĚNY

Článek 946: VÝMĚNY

1. Výměna před závody

- 1.1. Veterinární komise/delegát potvrdí a sbor rozhodčích schválí, že kůň se není schopen závodů zúčastnit nebo z důvodu nehody, nemoci soutěžícího anebo koně (předloží osvědčení od oficiálního lékaře/veterináře, který potvrdí, že soutěžící/ kůň není schopen soutěžit), lze provést výměnu za předpokladu, že organizační výbor tuto změnu schválí, a to nejpozději jednu hodinu před první prohlídkou koní.
- 1.2. Kůň, nebo soutěžící, nebo kombinace koně a soutěžícího mohou být na Mistrovství nahrazeni pouze jiným koněm a/nebo soutěžícím řádně přihlášeným do téže kategorie ve jmenovité přihlášce.

2. Výměna během závodů

- 2.1. Výměna koní a/nebo jezdce během zkoušky není povolena. Penalizováno diskvalifikací.
- 2.2. Soutěžící v kategorii čtyřspřeží mohou startovat v každé zkoušce s kterýmikoli čtyřmi, ze svých pěti přihlášených koní.
- 2.3. Soutěžící v kategorii dvojspřeží mohou startovat v každé zkoušce se kterýmikoli dvěma, ze svých tří přihlášených koní.
- 2.4. Soutěžící v kategorii jednospřeží musejí startovat ve všech zkouškách s jedním koněm, který je přihlášen.
- 2.5. Po absolvování první inspekce koní může být jezdcí, který nepředvedl náhradního koně, zapůjčen jiným jezdce startujícím v téže kategorii jeden kůň a to za předpokladu, že tento kůň nebyl do té doby použit v žádné zkoušce na témže závodě. Tento kůň musí poté zůstat s jezdce, kterému byl zapůjčen, po zbytek závodů. Při CAIO a FEI Mistrovstvích musí být takovýto kůň přihlášen stejnou Národní federací, za kterou soutěžící startuje.



KAPITOLA X - POTVRZENÍ STARTŮ - STARTOVNÍ POŘADÍ

ČLÁNEK 947: POTVRZENÍ STARTŮ

1. Na CAIO a FEI Mistrovstvích musí vedoucí družstva nejdéle jednu hodinu po první inspekci koní písemně potvrdit sestavu družstva a jmenný seznam individuálních soutěžících.
2. Potvrzení startů nemůže být určeno před koncem první veterinární inspekce.
3. Vedoucí družstva (na CAI soutěžící) musí nejméně jednu hodinu před začátkem soutěže písemně potvrdit jména koní soutěžících, vybraných z řádně přihlášených, kteří budou startovat v jednotlivých zkouškách a kteří prošli první inspekci koní.
4. Na všech CAI závodech mohou být vzati další koně (koně navíc) na území závodů, pouze se souhlasem OV. Musejí být vybaveni barevným identifikačním číslem a tímto číslem musejí být označeni vždy, když opustí ustájení. Koně musejí splňovat Veterinární pravidla. Další koně (navíc) musejí být předvedeni a identifikováni na první inspekci koní, kde je hlavní komisař označí na jednom kopytě barvou pro jasnou vizuální identifikaci na závodech.
5. Každé zvláštní požadavky soutěžícího týkající se startovního pořadí jeho spřežení musejí být písemně dány technickému delegátovi do jedné hodiny od inspekce koní. Na požadavky, které nebudou podány výše uvedeným způsobem, nebude brán zřetel.

ČLÁNEK 948: STARTOVNÍ POŘADÍ

1. Startovní pořadí pro CAI

1.1 Startovní pořadí pro první zkoušku na CAI

Startovní pořadí bude losováno pomocí počítačového generování nebo fyzickým losováním (fyzické losování je povinné pro kvalifikace světového poháru). Oběma způsobům musí být přítomen Prezident Sboru rozhodčích.

1.2 Startovní pořadí pro druhou a třetí zkoušku při CAI

Soutěžící startují v opačném pořadí dosažených výsledků v předchozí soutěži/soutěžích.

Startovní pořadí bude:

- a) Odstoupivší soutěžící, dále
- b) Vyloučení soutěžící, dále
- c) Soutěžící, kteří startují se dvěma spřeženími, s tím, s nímž mají **horší lepší** skóre, dále
- d) Zbývající soutěžící, kteří mají nejvyšší počet trestných bodů až k soutěžícímu, který má nejméně trestných bodů (bez vyloučení nebo odstoupení), bude startovat jako poslední.

2. Startovní pořadí pro CAIO a FEI Mistrovství

2.1 Startovní pořadí jednotlivců v drezúře pro CAIO a FEI Mistrovství

~~Vylosování jmen jednotlivců:~~

- ~~a) Vylosování jmen jezdců~~
- ~~b) Vylosování startovního pořadí (předsedou Sboru rozhodčích nebo zahraničním rozhodčím)~~
- ~~c) Vložení jmen do startovního pořadí. Takto je to připraveno pro jednotlivce.~~

~~Losování pořadí zemí s družstvy~~

- ~~a) Vylosování země~~
- ~~b) Vedoucí družstva vylosuje pozici země~~
- ~~c) Pozice země je vyvěšena na tabuli~~
- ~~d) Vedoucí družstva jmenuje prvního člena družstva~~



- ~~e) Vedoucí družstva poté vylosuje pozici A, B nebo C~~
- ~~f) Jméno jezdce je přiřazeno k vylosované pozici~~
- ~~g) Toto je zopakováno u zbývajících členů družstva~~
- ~~h) Postup je takto zopakován u všech družstev~~

~~Družstva jsou vložena do číselného pořadí.~~

~~Startovní pozice jezdce družstva v drezuře:~~

- ~~a) jezdec A ze země 1 je přiřazen na první volnou startovní pozici~~
- ~~b) jezdec A ze země 2 je přiřazen na další volné místo~~

~~Toto se opakuje u všech zbývajících zemí.~~

- ~~a) Jezdec B ze země 1 je přiřazen na další volnou pozici~~
- ~~b) Jezdec B ze země 2 je přiřazen na další volnou pozici~~

~~Toto se opakuje pro všechny zbývající země. Dále se vše opakuje u jezdců C.~~

~~Startovní pořadí pro drezúru je kompletní.~~

~~Losování startovních pozic soutěžících pro drezuru bude provedeno po první inspekci koní, za účasti sboru rozhodčích, TD a vedoucích družstev dle následující metody:~~

~~Všechny startovní pozice budou rozděleny do šesti bloků (A-F) a soutěžící budou k blokům přiřazeny následovně:~~

~~Blok A – Individuální soutěžící 1/3~~

~~Blok B – První soutěžící z každého družstva~~

~~Blok C - Individuální soutěžící 1/3~~

~~Blok D – Druzí soutěžící z každého družstva~~

~~Blok E - Individuální soutěžící 1/3~~

~~Blok F – Třetí soutěžící z každého družstva~~

~~Pozice členů družstev bude naplněna za prvé na základě losování zemí a startovního pořádku v rámci každého družstva předtím deklarováno / po první inspekci / vedoucími družstev. Vedoucí družstev, která mají pouze dva členy, musí deklarovat, která startovní pozice zůstane neobsazena.~~

~~Pozice jednotlivců bude určena losováním pořadí národů, např. první země s jednotlivcem – jeho pozice bude vybrána z bloku A, C nebo E následována druhou jednotkou individuálního soutěžícího.~~

2.2. Pořadí startu pro Maraton při CAIO a FEI Mistrovstvích

~~Soutěžící budou startovat v opačném pořadí dle výsledků dosažených v Drezuře, tak že soutěžící, který má nejvyšší počet trestných bodů bude startovat jako první až k soutěžícímu, který má nejméně trestných bodů, jenž bude startovat jako poslední. V případě rovnosti bodů dosažených soutěžícími v Drezuře, vylosuje jejich startovní pořadí pro Maraton Prezident Sboru rozhodčích.~~

~~Startovní pořadí bude:~~

- ~~a) soutěžící, kteří vzdali, dále~~
- ~~b) vyloučení soutěžící, dále~~
- ~~c) zbývající soutěžící, nejdříve soutěžící s nejvyšším počtem trestných bodů po Drezuře. Soutěžící, který má nejnižší počet trestných bodů a neodstoupil, ani nebyl vyloučen, bude startovat jako poslední.~~

~~Druhé losování bude provedeno po drezuře~~

~~a) Soutěžící jsou rozděleni do dvou skupin na základě výsledků z drezury. Skupina A (50 % hůře umístěných) a skupina B (50 % lépe umístěných) Pokud je lichý počet soutěžících je skupina A o jednoho soutěžícího větší.~~



b) Každá skupina je losována samostatně Vedoucími výprav nebo jednotlivci samotnými.

c) Skupina B bude na startovní listině vždy jako druhá.

Procedura losování: Jména startujících jsou v jednom osudí, startovní čísla v osudí druhém. Předseda sboru rozhodčích nebo Zahraniční rozhodčí vylosuje jedno jméno z osudí a relevantní Vedoucí výpravy nebo jednotlivce (nebo rozhodčí) vylosuje číslo z osudí.

Po vylosování obou skupin může být připravena startovní listina.

2.3. Startovní pořadí pro Překážkovou jízdu při CAIO a FEI Mistrovstvích

Soutěžící budou startovat v opačném pořadí dle výsledků dosažených v Drezuře a Maratonu, tak že soutěžící, který má nejvyšší počet trestných bodů bude startovat jako první až k soutěžícímu, který má nejméně trestných bodů, jenž bude startovat jako poslední. V případě rovnosti bodů dosažených soutěžícími v Drezuře a Maratonu, rozhoduje výsledek Maratonu.

Startovní pořadí bude:

- a) soutěžící, kteří vzdali, dále
- b) vyloučení soutěžící, dále
- c) zbývající soutěžící, nejdříve soutěžící s nejvyšším počtem trestných bodů po zkouškách Drezura a Maraton. Soutěžící, který má nejnižší počet trestných bodů a neodstoupil, ani nebyl vyloučen, bude startovat jako poslední.

V případě rovnosti bodů je postupováno dle Článku 948.3.

Všechny Překážkové jízdy, které nejsou součástí kompletních závodů, se startují na základě losování Pořadí.



KAPITOLA XI - DREZÚRA

ČLÁNEK 949: VŠEOBECNĚ

Účelem drezurní úlohy spřežení, zkoušky A, je posoudit klid, pravidelnost chodů, soulad, kmih, plynulost, lehkost a uvolněnost pohybu a správnou ohebnost koní/ pony při pohybu. Hodnotí se rovněž styl, přesnost a celkový vliv soutěžících na koně, úbor soutěžících, stav postroje a kočáru a kompletní předvedení spřežení.

ČLÁNEK 950: DREZURNÍ OBDÉLNÍK (KOLBIŠTĚ)

1. Pro všechny kategorie na Mistrovstvích světa a na CAIO a pro čtyřspřeží na CAI musí mít drezurní obdélník rozměry 100 x 40m a musí být označen dle přílohy.
2. Na závodech CAI může být pro jednospřeží a dvojspřeží použit menší obdélník o rozměrech 80 x 40m označený podle přílohy. V takovém případě se sníží počet oblouků ve vlnovce z pěti na tři.
3. V kategoriích Mládeže musí mít obdélník rozměry 80 x 40 m. Organizátor musí zajistit, že kolbiště bude ohraničeno.
4. Organizátoři musí zabezpečit plochu tak, aby se diváci nemohli dostat do bližší vzdálenosti, než pět metrů od obdélníku.

ČLÁNEK 951: ÚLOHY

Schválené úlohy

Podrobné údaje o schválených drezurních úlohách FEI jsou uvedeny na webových stránkách FEI. Na všech závodech musí být v rozpisu jasně uvedeno, která úloha se pojede.

ČLÁNEK 952: PODMÍNKY

1. Vjezd do obdélníku

Soutěžící, který vjede do obdélníku před zazvoněním nebo 90 sekund po jeho zaznění, může být na základě rozhodnutí předsedy Sboru rozhodčích vyloučen.

2. Jízda z paměti

Drezurní úloha se musí jezdit z paměti. Mluvení nebo ukazování cesty přísedícím bude penalizováno 10 trestnými body. (10 trestných bodů může být během úlohy uděleno pouze jednou).

3. Kulhání

- 3.1. Jestliže Prezident Sboru rozhodčích zjistí, že některý z koní výrazně kulhá, musí koně diskvalifikovat a soutěžícího vyloučit. Proti tomuto rozhodnutí není odvolání.
- 3.2. Ve sporných případech, poté co soutěžící dokončil zkoušku, Prezident Sboru rozhodčích zkoušku přeruší a za přítomnosti veterinárního delegáta zkontroluje koně mimo obdélník. Kůň je kontrolován v zapřažení. Pokud veterinární delegát potvrdí kulhání, kůň musí být diskvalifikován a jezdec vyloučen.
- 3.3. Při soutěžích, kde je používáno více obdélníků současně, přecházejí pravomoci uvedené v člancích 3.1 – 3.2 na rozhodčí sedící v C.

ČLÁNEK 953: HODNOCENÍ

1. Umístění rozhodčích

Pokud je úloha posuzována pěti rozhodčími, měli by tito sedět v CRSVP, pokud jsou tři rozhodčí, měli by sedět v CBE nebo CEP nebo v jiných písmenech tak, aby s ohledem na danou drezurní úlohu, měli co



nejlepší výhled. O umístění rozhodčích rozhodne Prezident Sboru. Při CAI1* , jestliže jsou dva rozhodčí, měli by sedět v C a B nebo C a E.

2. Udělení známek

Rozhodčí udělí své známky jednotlivě, a jakmile soutěžící zahájí svou úlohu, nebudou se radit. Pouze rozhodčí v C může udělit penalizace za nekompletní prezentaci nebo za incidenty.

3. Vícespřeží

Dvojspřeží a čtyřspřeží budou posuzovány jako celek a nikoli jako jednotliví koně.

4. Chody

Definice chodů – vztahuje se na všechny typy a plemena koní.

5. Start a cíl

Úloha začíná, jakmile soutěžící vjede do drezurního obdélníku v bodu A, pokud nebylo stanoveno jinak a končí závěrečným pozdravem soutěžícího. Úlohy se nejedou na čas. Soutěžící opouští obdélník v klusu.

ČLÁNEK 954: CHODY A JEJICH DEFINICE

1. Zastavení

Koně musejí stát nehybně, pozorně a rovně a jejich hmotnost musí být rovnoměrně rozložena na všechny čtyři nohy. Kůň musí být připraven reagovat na sebemenší pokyn jezdce.

2. Krok

Uvolněný, pravidelný a nenucený krok s přiměřenou délkou. Koně musejí kráčet energicky, ale klidně, rovnoměrným krokem a s chutí na lehkém přilnutí. Zadní nohy se dotýkají země před stopou předních končetin. Kůň by měl jít v protažení dopředu dolů.

3. Volný krok

Stejná definice jako u kroku, ale navíc by mělo být předvedeno co největší protažení rámce dopředu dolů.

4. Pracovní klus

Aktivní pohyb vpřed s koněm na oprati. Kůň v dobré vlastní rovnováze, rytmu a elastickými kroky.

Aktivní práce podkolení pomáhá udržovat energický kmih. Zadní nohy se musí alespoň dotýkat stop nohou předních.

5. Shromážděný klus

Kůň zůstává na oprati a pohybuje se energicky vpřed ve vyšším kmihu, což vede ke zvýšené ohebnosti podkolení a odlehčení plece, čím se dosáhne zvýšené pohyblivosti a vyšší akce nohou. Krk je dobře klenutý s temenem v nejvyšší části, kůň nesmí být za kolmicí nebo se staženým krkem.

Musí být viditelné vyšší zvedání zadních nohou a kadencovaný pohyb.

6. Prodloužený klus

6.1. Koně prodlouží krok, který zabírá největší možný prostor, zachovávají stejnou kadenci a zůstávají v lehkém kontaktu s udidlem. Krk je protažený, zád se pohybuje s větším kmihem, plece jsou aktivnější. Kůň je lehce před kolmicí. Zadní nohy musí lehce překračovat stopy předních nohou.

6.2. Kůň musí zůstat v rovnováze, zatímco udržuje stejné tempo stejnými kroky. Zrychlení je nežádoucí a je vážnou chybou.

7. Střední klus

Je to ruch mezi pracovním a prodlouženým klusem. Koně prodlouží krok, kroky zabírají menší prostor, než je požadováno u prodlouženého klusu, ale více než u klusu pracovního. Pohyb vychází z vyššího kmihu zadních nohou. Koně zůstávají v lehkém kontaktu s udidlem, aniž by na něm leželi. Rámec je více protažený s nosem mírně před kolmicí. Zadní nohy překračují stopy předních. Kůň musí zůstat v rovnováze, zatímco udržuje stejné tempo stejnými kroky. Zrychlení je nežádoucí a je vážnou chybou.



8. Pracovní cval

- 8.1. Aktivní chod kupředu se skoky v třídobém pohybu. Kůň je v dobré rovnováze, zůstává na přílnutí a pohybuje se vpřed lehkými kadencovanými a pravidelnými skoky. Pohyb vychází z přijmutí udidla, bez tlaku na ruku a s dobrou prací hlezen.
- 8.2. Například cval vpravo má tento nohsled: levá zadní, levá diagonála (současně levá přední a pravá zadní), pravá přední následovaná momentem vzosu, kdy jsou všechny čtyři nohy ve vzduchu, před příštím cvalovým skokem.
- 8.3. Kvalita cvalu se hodnotí podle celkového dojmu, pravidelnosti a lehkosti třídobého chodu. Kůň musí být na otěži s dobrou angažovaností zádě, s aktivní činností hlezen a schopností zůstat ve stejném rytmu a přirozené rovnováze při cvicích a přechodech. Kůň zůstává na rovných čarách vždy rovný a na křivkách správně sestavený.

9. Shromážděný cval

- 9.1. Skoky jsou kratší než při pracovním cvalu, zád udržuje kmih a zadní končetiny přebírají větší váhu. Těžiště se přesouvá více dozadu a krk a týl jsou více zvednuty s nosem vždy lehce před kolmicí, ukazující jasnou tendenci „do kopce“ a rovnováhu. Základem je jasný trojdobý takt a lehký, stálý kontakt při zachování uvolnění a elasticity.

10. Prodloužený cval

- 10.1. Při prodlouženém cvalu kůň zabírá co největší prostor při zachování délky skoků a rámce. Skoky by neměly být uspěchané a nos by měl být vždy před kolmicí, bez ztráty rovnováhy a tendence „do kopce“. Přechody do a z prodlouženého cvalu by měly být čisté.

11. Couvání

- 11.1. Koně jdou zpět v rovné linii a jejich diagonální končetiny se zdvihají a došlapují současně. Zadní nohy nevycházejí ze směru a všechny končetiny se zdvihají do přiměřené výšky. Kůň musí zůstat na otěži, být rovný a neuhýbat nebo odporovat přílnutí, temeno zůstává nejvyšším bodem.
- 11.2. Přechod do dalšího chodu musí být okamžitý a plynulý.

12. Dovnitř plec

- 12.1. Dovnitř plec se s koňmi v zápřeži provádí ve shromážděném klusu. Náojní koně jsou sestaveni tak, že ocas vnějšího náojního koně je před špičkou oje. Plece náojních koní jsou postaveny dovnitř pod stálým úhlem přibližně 30 stupňů a krky jsou ve správném směru mírně, ale konstantně ohnuté. Vnitřní zadní noha jde vpřed a došlapuje do linie stop přední vnější nohy a tak kůň jde ve třech stopách. Kmih, rytmus a angažovanost musí být přirozeně udržovaná.
- 12.2. Přílišné ohnutí krků má za následek ztrátu rytmu a uvolnění. Příojní koně musí zůstat rovní bez obráceného ohnutí.

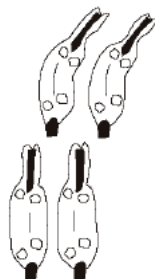

13. Diagonální ustupování („ustupování na holeň“)

Kůň rovnoběžně se středovou linií, nohy se diagonálně kříží, pravá zadní směřuje vlevo dopředu. Lehké ohnutí dovnitř (vpravo)/ popis cviku při pohybu zprava doleva, v pohledu ve směru jízdy.

14. Prodloužení rámce (nechat vytáhnout otěž)



Nechání koně vytáhnout si otěž, protažení dopředu dolů nejméně k úrovni plecí. Pohyb prochází přes hřbet ve stejném rytmu a kmihu. Soutěžící drží opratě bez ztráty kontaktu a bere koně zpět do předešlého postavení, jakmile bylo prodloužení rámce předvedeno.

15. Přechody

Všechny změny chodů a ruchů musejí být vždy provedeny rychle, plynule a nenásilně. Koně zůstávají lehce na oprati, jsou klidní a ve správném postoji. Kadence kroků zůstává stejná, až do chvíle přechodu. Přechod musí být dokončen, když se hlava koně dostává na předepsanou značku, kromě jinak stanoveného.

16. Změna chodu a pohybu

Změny chodu a pohybu budou provedeny, jakmile se hlavy předního páru dostanou do bodu uvedeného v drezurní úloze.

17. Terminologie

Při hodnocení drezurní zkoušky je třeba dodržovat následující pokyny:

- 1) Poslušnost a lehkost – ochotné reagování na pomůcky bez odporu a správnost ohnutí.
- 2) Pravidelnost – pravidelnost, vyrovnanost a rytmus, se kterými kůň klade nohy na zem.
- 3) Přilnutí – kontakt opratě mezi rukou soutěžícího a udidlem. Přilnutí má být lehké, pružné a vždy se má udržovat.
- 4) Kmih – ochota koně jít stále energicky kupředu a reagovat rychle a vyrovnaně na přechody. Kůň musí zůstávat v rovnováze, udržovat stejné tempo a dělat pravidelné kroky.
- 5) Rovnost – hlava, krk a tělo musí být nesený ve stejné rovné linii, váha musí být rovnoměrně rozložena na všechny čtyři končetiny. Na zakřivených liniích musejí zadní nohy následovat stopy předních nohou (bez vybočování).
- 6) Shromáždění – kůň musí být zakulacený, musí mít dobrý kmih, dobrou práci podkolení, zdvižené temeno, které umožňuje lehkou práci plece. Zád' je snižena a předek zvednutý na stejný stupeň. Krok je kratší, ale energičtější, než pracovní klus a přední nohy se pohybují z plece ve větším kmihu, který má za následek celkovou větší lehkost a pohyblivost. Krk musí být klenutější. Zkrácení celkového rámce není a nesmí být následkem tahání zpět, naopak má být výsledkem ochoty koně jít dopředu do ruky.
- 7) Přesnost – přesnost zakřivení, kruhů, vlnovek, sledování stěny, včetně rohů, změny směru, dle požadavků v úloze.

ČLÁNEK 955: CELKOVÝ DOJEM

1. Základní pravidlo

Pro hodnocení celkového dojmu je uvedeno na konci každé bodovací listiny rozhodčího pět políček.

2. Chody

Pravidelnost a lehkost (u čtyřspřeží, dvojspřeží dodržování chodu všemi koňmi). Kvalita chodů při každém pohybu se hodnotí v oddílu určeném pro příslušný pohyb. Znamka za celkový dojem by měla zahrnovat chody a přechody během celé úlohy.

3. Kmih

Pohyb vpřed, zapojení zádě (u čtyřspřeží, dvojspřeží pracují všichni koně). Míra kmihu se může u jednotlivých pohybů lišit, avšak známka za kmih by měla odrážet výkon koní/pony během celé úlohy.

4. Poslušnost a lehkost

Reakce na pomůcky, ochota bez odporu. Dobrá ohebnost. Uvolněnost a přilnutí.



5. Soutěžící

5.1. Použití pomůcek, používání opratí a biče, sed na kozlíku, přesnost cviků. Znamka by měla odrážet míru přesnosti celého předvedení, přesnost a kvalitu přechodu.

5.2. Para-vozatajství

Soutěžící nemusí zdravit pouze sejmutím pokrývky hlavy. Klobouk nemusí být sejmut při pozdravu a kontakt s opratěmi musí být udržován během pozdravu a zastavení.

6. Předvedení (prezentace)

Vzhled soutěžícího a spolujezdců, čistota, kondice, sladění a stav koní/pony, kočáru a postrojů.

ČLÁNEK 956: BODOVÉ HODNOCENÍ

1. Znamky

1.1. Při zkoušce A budou známky udělovány za každý očíslovaný cvik a pod každou hlavičkou v kolonce „celkový dojem“ a to podle následujícího klíče:

10 výborně	4 nedostatečně
9 velmi dobře	3 dosti špatně
8 dobře	2 špatně
7 poměrně dobře	1 velmi špatně
6 uspokojivě	0 nepředvedeno
5 dostatečně	

1.2. Poloviny bodů mohou být udělovány.

2. Chyba v provedení úlohy

Pokud se soutěžící pokusí provést cvik nebo dodržet požadovaný chod a neuspěje-li, avšak neodchýlí se od trasy, může Prezident Sboru rozhodčích rozhodnout, že jde o omyl v úloze (viz odstavec 3 dále) nebo může nechat rozhodčí, aby cvik odpovídajícím způsobem bodově ohodnotili. Pokud jezdec neprojeví snahu předvést cvik v drezurní úloze, je na zvážení předsedy Sboru rozhodčích, zda je chyba posouzena jako omyl nebo jako chyba provedení.

3. Omyl v úloze

3.1. Za omyl v úloze se považuje, jestliže se soutěžící odchýlí od požadované trasy nebo jezdí jiným chodem, než je předepsáno nebo cvik zcela vynechá.

3.2. Jestliže se soutěžící dopustí omylu v úloze, Prezident Sboru rozhodčích zazvoní a soutěžícího zastaví. Soutěžící pak musí pokračovat v úloze od začátku cviku, v němž udělal chybu. Je-li soutěžící na pochybách, může požádat předsedu Sboru rozhodčích o pokyny bez obdržení penalizace.

4. Rozpojený nebo roztržený postroj

Dojde-li k rozpojení nebo roztržení opratí, náojních řemenů, řetězů nebo postraňků nebo pokud kůň překročí oj, pobočnici nebo ojku, Prezident Sboru rozhodčích musí zazvonit a přísedící musí sesednout a rozpojenou či rozbitou část spojit nebo opravit. Soutěžící bude penalizován za sesednutí spolujezdce-spolujezdců.

5. Neposlušnost

Jakákoliv neochota v pohybu vpřed, kopání nebo vzpínání je posuzováno jako neposlušnost a bude penalizováno rozhodčím v C následovně:

1. případ	5 trestných bodů
2. případ	10 trestných bodů
3. případ	vyloučení



6. Převrácení kočáru

Převrácení kočáru znamená vyloučení.

ČLÁNEK 957: SOUHRN PENALIZACÍ V DREZUŘE

Soutěžící podléhají následující penalizaci:

Popis	Článek číslo	Penalizace
Jestliže některá část spřežení během cviku opustí obdélník		Snížení známky pro nepřesnost
Jestliže celé spřežení opustí obdélník		Vyloučení
Sesednutí soutěžícího	943.2.10 a příloha 9	20 tr. bodů
Vjezd do obdélníku bez biče	928.4	10 5 tr. bodů
Ztráta nebo odložení biče	928.4	10 5 tr. bodů
Nepoužití zádržního řemenu, pokud kočár nemá brzdy	937.1.1	Vyloučení
Nepoužití zádržního řemenu u jednospreží	940.1.14	Vyloučení
Použití bandáží, kamaší a zvonů (kůň bude zkontrolován po dokončení úlohy)	940.2.	10 tr. bodů
Osoba připoutána ke kočáru	943.2.6	Vyloučení
Přisedící zachází s opratěmi, bičem, brzdou	943.2	20 tr. bodů
Přisedící mluví nebo ukazuje cestu	945.2	10 tr. bodů (jedenkrát)
Fyzická cizí pomoc	945.1	Vyloučení
Sesednutí spolujezdce (spolujezdců) - poprvé - podruhé - potřetí	934.2.11 a příloha 9	5 tr. bodů 10 tr. bodů Vyloučení
Předčasný nebo opožděný vjezd	952.1	Možné vyloučení
Kulhání koně	952.3	Diskvalifikace koně a vyloučení soutěžícího
Nekompletní prezentace (spolujezdec, soutěžící, kočár)	928	5 tr. bodů
Nedodržení pravidel o reklamě	941	Žlutá karta
Omyl v úloze: - poprvé - podruhé - potřetí	956.3	5 tr. bodů 10 tr. bodů vyloučení
Neposlušnost: - poprvé - podruhé - potřetí	956.5	5 tr. bodů 10 tr. bodů Vyloučení
Převrácení kočáru	956.6	Vyloučení



ČLÁNEK 958: HODNOCENÍ

1. Celkový počet bodů

- 1.1. Počet bodů udělených rozhodčími za každý cvik a celkový dojem se sečte a vydělí se počtem rozhodčích. Tím se získá průměrný počet trestných bodů.
- 1.2. Aby byl vyrovnán vliv zkoušky Drezura na celou, soutěž a je-li celkový možný počet bodů za úlohu vyšší než 160 bodů, bude průměrný počet bodů vynásoben koeficientem vytištěným na bodovacích listinách. Tímto přepočtením se získá celkový výsledek.
- 1.3. Trestné body uděluje pouze Prezident Sboru rozhodčích, sedící v C. Všechny trestné body se odečtou od přepočteného bodového hodnocení a celkový výsledek se odečte od 160, čímž se získá počet trestných bodů za drezurní úlohu.
- 1.4. Počet bodů se vypočítává na 2 desetinná místa
- 1.5. Soutěžící s nejnižším trestných bodů se stává vítězem zkoušky A.



KAPITOLA XII - MARATON

ČLÁNEK 959: OBECNĚ

Účelem zkoušky Maraton je prověřit kondici, vytrvalost, trénovanost koní-pony a zručnost, smysl pro tempo a jezdecké umění soutěžícího.

ČLÁNEK 960: TRATĚ

- 1.1. Maximální vzdálenosti a rychlosti nesmí být překročeny
- 1.2. Tyto rychlosti mohou být sníženy technickým delegátem a předsedou Sboru rozhodčích v souvislosti se stavem terénu a počasí.
- 1.3. Na závodech CAI2* a CAI3* musí trať zkoušky obsahovat 2 nebo 3 úseky. Na CAIO4* a výše musí trať obsahovat 3 úseky. Na mistrovstvích se musí vzdálenost co nejtěsněji přibližovat maximálním hodnotám.
- 1.4. Aktuální délka a stanovený čas úseku Transfer budou potvrzeny technickým delegátem, za dohledu hlavního rozhodčího.
- 1.5. Celková délka úseku B by měla být přibližně 1 km na jednu překážku a přednostně ne méně než 700 m mezi dvěma následujícími překážkami. Celková délka úseku B musí zahrnovat i vzdálenosti v překážkách.
- 1.6. Vzdálenosti mezi koncem jednoho úseku a začátkem úseku dalšího se do celkové délky a času tratě nepočítají.
- 1.7. Jako alternativní možnost pro úsek A může být použito kontrolované opracování (minimálně 30 minut před startovním časem). Na vyznačené ploše pro opracování s minimálním rozměrem 7 000 metrů čtverečních, dostatečně kontrolované komisaři a za účasti rozhodčího a veterináře. Pro přípravu by měla být poskytnuta překážka maratonového typu. Inspekce koní, kontrola uzdění a postrojů 10 minut před startem úseku B je povinná.

2. Úseky maratonu

2.1. CAIO4* a výše (kromě ~~pony~~ a Mistrovství mládeže)

Úsek	Maximální vzdálenost	Minimální vzdálenost	Chod	Rychlost v km/hod koně	Rychlost v km/hod pony
A	8000 m	5000 m	libovolný	15	14
Transfer	1500 m	800 m	libovolný		
B	9000 m	6000 m	libovolný	14	13

2.2. CAI3*

Možnost 1 – tří úsekový maraton:

Úsek	Maximální vzdálenost	Minimální vzdálenost	Chod	Rychlost v km/hod koně	Rychlost v km/hod pony
A	8000 m	5000 m	libovolný	15	14
Transfer	1500 m	800 m	libovolný		
B	9000 m	6000 m	libovolný	14	13



Možnost 2 – dvou úsekový maraton:

Úsek	Maximální vzdálenost	Minimální vzdálenost	Chod	Rychlost v km/hod koně	Rychlost v km/hod pony
A	9000 m	6000 m	libovolný	Max. 13 Min. 11	Max. 12 Min. 10
B	9000 m	6000 m	libovolný	14	13

2.3. CAI2*

Možnost 1 – tří úsekový maraton

Úsek	Maximální vzdálenost	Minimální vzdálenost	Chod	Rychlost v km/hod koně	Rychlost v km/hod pony
A	8000 m	5000 m	libovolný	15	14
Transfer	1500 m	800 m	libovolný		
B	7500 m	5000 m	libovolný	14	13

Možnost 2 – dvou úsekový maraton:

Úsek	Maximální vzdálenost	Minimální vzdálenost	Chod	Rychlost v km/hod koně	Rychlost v km/hod pony
A	9000 m	6000 m	libovolný	Max. 13 Min. 11	Max. 12 Min. 10
B	7500 m	5000 m	libovolný	14	13

Možnost 3 – CAI2* Kombinovaný maraton:

Maximálně 2 maratonové překážky a 8 – 12 překážek tvořených kužely.

Maximální vzdálenost	Minimální vzdálenost	Chod
800 m	600 m	libovolný

2* Kombinovaný maraton je soutěží na čas (Čl. 969.2 a 971.2.1) Stanovený čas je počítán z rychlosti 240 m/min.

NÚ: CAN 2*

Možnost 1 – tří úsekový maraton



Úsek	Maximální vzdálenost	Minimální vzdálenost	Chod	Rychlost v km/hod koně	Rychlost v km/hod pony
A	5000 m	3000 m	libovolný	15	14
Transfer	1500 m	800 m	libovolný		
B	6000 m	4000 m	libovolný	14	13

Možnost 2 – dvou úsekový maraton

Úsek	Maximální vzdálenost	Minimální vzdálenost	Chod	Rychlost v km/hod koně	Rychlost v km/hod pony
A	6000 m	4000 m	libovolný	Max. 13 Min. 11	Max. 12 Min. 10
B	6000 m	4000 m	libovolný	14	13

2.4. CAI 1* Kombinovaný maraton – Překážková jízda

Maximálně dvě překážky maratonového typu a 8-12 překážek tvořených kužely.

Maximální vzdálenost	Minimální vzdálenost	Chod
800 m	600 m	libovolný

1* Kombinovaný maraton je soutěží na body.

Kombinovaný maraton je soutěží na body (s penalizacemi za shozené překážky) se stanoveným časem. Hodnocení je podle penalizace a času. Rychlost 230 m/min.

Penalizace viz Článek 969.2.

2.5. CAI-Ch (Děti)

Možnost 1 – tří úsekový maraton

Úsek	Maximální vzdálenost	Minimální vzdálenost	Chod	Rychlost v km/h pony
A ¹	5000 m	3000 m	libovolný	14
Transfer	1000 m	800 m		
B ²	5000 m	3500 m	libovolný	13



Možnost 2 – dvou úsekový maraton

Úsek	Maximální vzdálenost	Minimální vzdálenost	Chod	Rychlost v km/h pony
A ¹	6000 m	3800 m	libovolný	Max. 12 Min. 10
B ²	5000 m	3500 m	libovolný	13

¹ Úsek A může být organizován na uzavřeném prostoru. V tomto případě musí soutěžící opracovávat pony minimálně 20 minut za dohledu komisaře.

² Nejméně 1 km na překážku

2.6. Para-vozatajství – CPEAI

Možnost 1 – tří úsekový maraton:

Úsek	Maximální vzdálenost	Minimální vzdálenost	Chod	Rychlost v km/hod koně	Rychlost v km/hod pony
A	6000 m	3000 m	libovolný	15	14
Transfer	1000 m	800 m	libovolný		
B ³	8000 m	3500 m	libovolný	14	13

Možnost 2 – dvou úsekový maraton:

Úsek	Maximální vzdálenost	Minimální vzdálenost	Chod	Rychlost v km/hod koně	Rychlost v km/hod pony
A	7000 m	3800 m	libovolný	Max. 13 Min. 11	Max. 12 Min. 10
B ³	8000 m	3500 m	libovolný	14	13

³ Nejméně 1 km na překážku

3. Povinné přestávky

- 3.1. Bezpečnostní kontrola spřežení musí být provedena před startem do Maratonu a během 10 minutové povinné přestávky na konci úseku Transfer (možnost 1) nebo úseku A (možnost 2).
- 3.2. Před startem úseku B musí být povinná přestávka ne kratší než 10 min. na místě pro přestávku určeném. **Nepovinné při kontrolovaném opracování, ale inspekce koní, udidla, postroje dle čl. 960.1.7.**
- 3.3. Prostor povinné přestávky by měl, jeli to možné, poskytovat stín a musí být dost velký, aby postačoval pro tři soutěžící současně a bylo v něm místo pro další motorová vozidla.
- 3.4. Během přestávky musí být pro koně zabezpečena voda.
- 3.5. Podkovář musí být k dispozici na povinné přestávce. Pokud soutěžící musí čekat na podkováře, z důvodu, který nemůže ovlivnit, bude mu tento čas nahrazen.
- 3.6. Za zvláštních okolností může Prezident Sboru rozhodčích, po konzultaci s technickým delegátem prodloužit dobu povolenou pro povinnou přestávku.
- 3.7. Pokud kůň není veterinářem uznán způsobilým během 10 min. povinné přestávky, budou soutěžící i kůň vyloučeni.
- 3.8. Soutěžící může během povinné přestávky se svým spřežením pouze stát nebo chodit krokem.



4. Úsek a směrové ukazatele

- 4.1. Začátek a konec každého úseku musí být označen červenými a bílými praporky a ukazateli startu a cíle.
- 4.2. Celá trať musí být viditelně označena žlutými směrovými ukazateli, umístěnými dle možnosti na pravé straně trati tak, aby byly projíždějícím soutěžícím jasně viditelné. Směrové ukazatele musí být umístěny na každé méně přehledné odbočce.
- 4.3. V úsecích A a B musejí být ukazatele umístěny na každém kilometru. V úseku B musí tyto ukazatele vzdálenosti zahrnovat i délku trati v překážkách.
- 4.4. Tam kde by měl být ukazatel vzdálenosti přímo v překážce, by měl být umístěn na výjezdovém červeném praporku.

5. Praporky označující povinné průjezdy

- 5.1. Na trati musí být umístěno dostatečné množství červených a bílých povinných průjezdů, aby bylo zaručeno, že všichni soutěžící trasu dodrží a neodchýlí se od ní. Červené praporky budou umístěny vpravo a bílé praporky vlevo ve směru jízdy soutěžícího. Povinné průjezdy musí být v každém úseku označeny pořadovými čísly a musí být umístěny v přiměřené vzdálenosti tak, aby byly pro soutěžícího jasně viditelné.
- 5.2. Umístění a čísla povinných průjezdů musí být vyznačena na mapě trati tak, aby jasně určovala trasu, která bude projeta mezi povinnými průjezdy před a po každé překážce. Seznam ukazující pořadí povinných průjezdů a překážek musí být k dispozici soutěžícím a oficiálním činitelům.
- 5.3. Pozorovatelé ze země musejí zapisovat, zda soutěžící, projel povinným průjezdem ve správném směru a pořadí. Vynechá-li soutěžící jakýkoli povinný průjezd nebo projede-li jím v nesprávném pořadí, musí být tato skutečnost co nejdříve oznámena Sboru rozhodčích nebo technickému delegátovi.

6. Chody

- 6.1. Konec úseku B nesmí být více než 300 metrů od výjezdu z poslední překážky, výjimku povoluje technický delegát. Jestliže je poslední překážka umístěna do 300 m od cíle, může soutěžící bez penalizace zastavit z důvodu opravy poškozeného nebo rozpojeného postroje, ve vzdálenosti do 30 m od cíle překážky. Ukazatel 30 m bude pro jasnou identifikaci umístěn na trati, pokud je poslední překážka umístěna ve vzdálenosti do 300 m od cíle.
- 6.2. Mezi poslední překážkou a cílem (nebo 300 m), musí spřežení klusat nebo jít krokem. Soutěžící bude penalizován za každých 5 sekund jedním trestným bodem, pokud spřežení nekluše nebo nejde krokem.

ČLÁNEK 961: PŘEKÁŽKY V ÚSEKU B

1. Počet překážek

- 1.1. Maximální počet překážek, přírodních nebo umělých, je osm **(8)** při CAI3* a CAIO. Maximálně sedm **(7)** překážek při CAI2*. Minimální počet překážek je šest **(6)** při CAI3* a CAIO a minimálně pět **(5)** překážek při CAI2*.

NÚ: Na národních závodech CAN 2* je minimální počet překážek 3 a maximální 5, při závodech CAN 3* je minimální počet překážek 6 a maximální 8.

- 1.2. Na seniorských mistrovstvích (MS, ME) musí být osm **(8)** překážek. Na juniorských a mistrovstvích pro mládež je maximální počet překážek šest **(6)**.
- 1.3. Pro Děti je povoleno maximálně pět (5) překážek se čtyřmi průjezdy (A-D).
- 1.4. Pro Para-vozatajství je maximum překážek šest (6).

2. Náčrty překážek

Přesné náčrty překážek s umístěním povinných průjezdů, shoditelných prvků a vjezdových a výjezdových praporků musí být soutěžícím, družstvům a funkcionářům k dispozici před první inspekcí trati.

3. Návrh a stavba překážek



- 3.1. Číslo každé překážky musí být viditelně umístěno na sloupku červeného vjezdového praporku.
- 3.2. Vjezd a výjezd z každé překážky musí být označen červenými a bílými praporky (červené praporky vpravo a bílé vlevo) umístěnými nejméně 20 metrů od nejbližšího povinného průjezdu, pokud technický delegát nepovolí výjimku. Ve vzdálenosti 30 m od cíle každé překážky musí být umístěna tabulka 30 m.
Přisedící, který sesedl v překážce, musí nastoupit zpět dříve, než zadní osa kočáru mine tuto značku.
- 3.3. Trať v překážce by neměla přesáhnout 250 metrů v nejkratší možné variantě průjezdu, ve 2,5 m průjezdné šířce. Nejméně jedna z cest ke každému prvku překážky nesmí být užší než 2,5 metru. Za zvláštních okolností může technický delegát rozhodnout, že překážka může přesahovat 250 m.
- 3.4. Překážky musejí být od sebe vzdáleny nejméně 700 metrů. Výjimku může povolit technický delegát.
- 3.5. Překážky musejí být viditelně očíslovány v pořadí, ve kterém jimi mají soutěžící projíždět.
- 3.6. Překážky nesmí obsahovat žádný prvek, který by mohl koně zranit nebo ohrozit.
- 3.7. Umělé překážky musejí být kvalitní konstrukce a pevně zakotveny tak, aby je během soutěže nebylo snadné rozbít nebo posunout.
- 3.8. Pokud stavitel tratě začlení do překážky jakýkoli prvek, který by mohl, dle názoru předsedy Sboru rozhodčích nebo technického delegáta vylekat koně, musí být zajištěna alternativní trasa.
- 3.9. Tam, kde je součástí překážky průjezd vodou, hloubka vody nesmí být větší než 30 cm. Tam, kde je přírodní voda, může technický delegát povolit hloubku 50 cm. Dno každé vodní překážky musí být pevné. Tam, kde je voda hlubší, než 50 cm, musí být postaveny pevně ukotvené zábrany, které znemožní koním vstup do hluboké vody.
- 3.10. Pokud jsou požadovány zábrany pro diváky, dle místních pravidel nebo OV, musejí být umístěny alespoň 20 m od nejbližšího prvku překážky, pokud TD nepovolí výjimku.

4. Prvky překážky

- 4.1. Překážka může obsahovat až šest prvků označených červenými a bílými písmeny A-F, určujících pořadí, ve kterém musejí být projety.
- 4.2. Jako alternativu je možné použít maximálně dvě písmena (průjezdy označené stejnými písmeny) dvakrát v téže překážce.
- 4.3. Výška každého povinného prvku nesmí být menší než 1,3m.
- 4.4. Povinný prvek nesmí být užší než 2,5 m.

5. Shoditelné /oddělitelné prvky

- 5.1. Stavitel tratě může zvolit jakýkoli typ shoditelného /oddělitelného prvku, s předností použití míčků pro parkur.
- 5.2. Žádné shoditelné prvky nesmí překážet koním/pony nebo kočáru nebo zapříčinit zranění koní/pony či poškodit kočár, pokud jsou shozeny.
- 5.3. Misky, které drží míčky jako shoditelné prvky by měly být standardně z trubky o průměru 45-55 mm (pro parkurové míčky). Misky musejí být dostatečně hluboké, aby míčky samovolně nepadaly.
- 5.4. Počet shoditelných/oddělitelných prvků je na rozhodnutí stavitele tratě, ale nesmí přesáhnout počet 24 (celkem).
- 5.5. Za shoení každého prvku bude soutěžící penalizován 2 trestnými body.
- 5.6. Shoditelný prvek je považován za neustále platný, dokud není shoen.
- 5.7. Soutěžící nebo spolujezdec, který se pokusí zabránit shoení prvku, bude penalizován 10 tr. body.



6. Překážky v kombinovaném maratonu

6.1. Šířka mezi kužely

Koně čtyřspřeží	180 – 190 cm
Koně dvojspřeží	170 – 180 cm
Koně jednospřeží	150 – 160 cm
Pony čtyřspřeží	170 – 180 cm
Pony dvojspřeží	150 – 160 cm
Pony jednospřeží	140 – 150 cm

NÚ: Na národních závodech je šířka mezi kužely určena rozpisem závodů.

6.2. Šířka překážek maratonového typu

Koně čtyřspřeží	350 – 400 cm
Koně dvojspřeží	350 - 400 cm
Koně jednospřeží	300 – 350 cm
Pony čtyřspřeží	300 – 350 cm
Pony dvojspřeží	300 – 350 cm
Pony jednospřeží	300 -350 cm

NÚ: Na národních závodech je šířka mezi branami určena stavitelem trati a technickým delegátem.

ČLÁNEK 962: PROHLÍDKA TRATI

1. Návštěva technického delegáta

Nejméně 5 dní před zkouškou Maraton musí technický delegát schválit trať včetně překážek.

2. Instruktaž soutěžících a funkcionářů závodů

2.1. Před oficiálním otevřením tratě musí technický delegát svolat schůzku členů Sboru rozhodčích a vedoucích družstev (na CAI soutěžících).

2.2. Technický delegát nebo jeho oprávněný zástupce musí dát pokyny pozorovatelům ze země, překážkovým rozhodčím a časoměřičům před zahájením Maratonu.

2.3. Na instruktážní schůzce musejí být k dispozici plány pro ty, kdo si je vyžádají. Na plánu musejí být vyznačeny jednotlivé úseky, překážky, očíslované povinné průjezdy a kilometráž. Rovněž na nich musí být vyznačeno, které úseky trati jsou uzavřeny pro motorová vozidla.

2.4. Vedoucím družstev, soutěžícím a funkcionářům závodů musejí být během instruktáže poskytnuty nákresy překážek.

2.5. K dispozici musí být listina, na které je znázorněno pořadí povinných průjezdů a překážek.



3. Prohlídka tratí soutěžícími

3.1. Nejméně 48 hodin před tím, než první soutěžící odstartuje do Maratonu, musí být celá trať otevřena k prohlídce soutěžícím. Za zvláštních okolností a se souhlasem TD nemusí OV otevřít k prohlídce úseky A a Transfer.

NÚ: Na národních závodech musí být trať otevřena nejméně 24 hodin před započítáním Maratonu, pokud Prezident Sboru rozhodčích nestanoví jinak.

3.2. Technický delegát může omezit způsob přístupu na jednotlivé části tratě.

3.3. Trať je uzavřena od doby, kdy první soutěžící odstartuje do úseku A. Úsek B může zůstat otevřen do doby, než první soutěžící odstartuje do úseku B.

3.4. Soutěžící používající motorová vozidla, musejí užívat cesty a trasy určené TD.

3.5. Překážky lze prohlížet pouze pěšky. Do žádné části překážky se nesmí vjet motorovým vozidlem ani na kole. Za porušení tohoto pravidla bude v prvním případě uděleno napomenutí a ve druhém žlutá karta. Soutěžící s postižením si musejí obstarat výjimku z tohoto článku u OV a jejich vozidlo musí být řádně označeno.

3.6. V místě konání Mistrovství: Soutěžící nesmí jezdit na koni nebo zapřahat jakékoliv spřežení a jezdit s ním mezi překážkami v období 30 dnů před závody, kterých se účastní.

ČLÁNEK 963: ČASY

1. Časový rozpis

1.1. OV musí zpracovat pro všechny členy Sboru rozhodčích a technického del. závodů časový rozpis, který bude obsahovat čas startu do úseku A a časy ostatních úseků, včetně povinných přestávek. Musí být připraven k úpravě při nenadálých změnách a okolnostech.

1.2. Časový rozpis s časy každého startujícího do úseku A musí být k dispozici na startu A každému soutěžícímu, časoměřiči a ostatním oficiálním činitelům. Časoměřičům, pozorovatelům ze země a překážkovým rozhodčím musí být k dispozici startovní listina.

2. Časy v úsecích

2.1. Čas stanovený pro každý úsek se vypočte podle průměrné rychlosti určené pro daný úsek.

2.2. Minimální čas v úseku A je o dvě minuty nižší než stanovený čas.

2.3. Minimální čas v úseku B je o tři minuty nižší než stanovený čas.

2.4. Časový limit pro úsek A a Transfer jako čas povolený pro daný úsek plus 20 %. Časový limit pro úsek B je dvojnásobek stanoveného času.

2.5. Soutěžící, který překročí časový limit v kterémkoliv úseku, bude vyloučen.

3. Měření času

3.1. Tam kde je to možné, bude pro měření času soutěžících v každém úseku a překážkách použita elektronická časomíra.

3.2. Časoměřiči musejí na startu a v cíli každého úseku zaznamenat čas startu a čas příjezdu do cíle každého soutěžícího a zapsat uvedené časy do zelené karty soutěžícího.

4. Start a cíl

5.1. Soutěžící by měli být přítomni na startu A nejméně 10 minut před stanoveným časem startu.

5.2. Pokud není soutěžící připraven odstartovat do úseku A v jeho stanovený čas, časoměřič jej odstartuje v nejbližší možný další čas, zapíše aktuální čas startu a informuje předsedu Sboru rozhodčích a technického delegáta, předá zprávu výpočetním středisku, a to při nejbližší možné příležitosti. Soutěžící bude penalizován 0,25 trestnými body za každou sekundu rozdílu mezi časem stanoveného startu a časem startu kdy byl skutečně odstartován. Není mu povoleno startovat méně než dvě minuty před



dalším startujícím soutěžícím. Soutěžící nebude penalizován, pokud zdržení jeho startu do úseku A bylo způsobeno z organizačních důvodů.

- 5.3. Soutěžící musejí do každého úseku startovat ze zastavení, s předními koňmi za startovní linií. Časoměřič odpočítává čas startu. Jestliže soutěžící odstartuje dříve, než mu povolí časoměřič, je povolán zpět, bude mu určen nový čas startu a zapsán do zelené karty. Pokud soutěžící po zavolání zpět nezastaví, může být vyloučen. Člen Sboru rozhodčích musí být o těchto okolnostech neprodleně vyrozuměn.
- 5.4. Měření úseku končí v momentě protnutí cílové linie nozdrami předních koní. Úsekové penalizace budou uplatňovány až do překonání cílové linie celým spřežením.

5. Časová penalizace v úsecích

- 5.1. Ve všech úsecích budou soutěžící penalizováni 0,25 trestnými body za každou sekundu, o níž překročí stanovený čas v daném úseku.
- 5.2. V úsecích A a B budou soutěžící penalizováni 0,25 trestnými body za každou sekundu při docílení času kratšího než minimálního.

ČLÁNEK 964: PENALIZACE NA TRATI MARATONU

1. Biče

Biče, pokud jsou na kočáru, mohou být používány pouze soutěžícím. Porušení bude penalizováno 20 trestnými body.

2. Omyl na trati

Soutěžící, kteří neprojedou povinnými průjezdy ve správném pořadí, mohou napravit svou chybu před tím, než projedou dalším povinným průjezdem. Soutěžící, kteří neprojedou povinnými průjezdy ve správném pořadí (vyjma vícenásobného povinného průjezdu s rozdílnými čísly), budou vyloučeni.

3. Vybočení z tratě

- 3.1. Soutěžící nesmí vybočit z tratě mezi poslední překážkou a cílem nebo 300 metrů od cíle úseku B. Soutěžící, kteří zastaví, jezdí v kruhu, kličkují nebo jakýmkoli způsobem opustí trať, budou penalizováni 10 trestnými body za každý případ.
- 3.2. Výjimka dle čl. 960.6.

4. Nesprávný chod

Jestliže jeden nebo více koní/pony přejde do jiného chodu, než je předepsán pro posledních 300 m úseku B a nebude opraven do pěti sekund, bude penalizován 1 trestným bodem za každý případ. Jestliže nesprávný chod trvá, je soutěžící penalizován 1 trestným bodem za každých dalších dokončených 5 sekund.

5. Sesednutí

- 5.1. Vně překážek v úseku B není povoleno spolujezdcům ani soutěžícím sesednout, pokud kočár nestojí. Každé sesednutí spolujezdce, jestliže kočár nestojí, je penalizováno 10 trestnými body, sesednutí jezdce je v takovém případě penalizováno 20 trestnými body.
- 5.2. Soutěžící a spolujezdci musejí být na kočáru na startu a v cíli každého úseku a při projíždění povinných průjezdů každého úseku. Porušení je penalizováno 5 trestnými body za každý případ sesednutí spolujezdce a 20 trestnými body za každý případ sesednutí soutěžícího.
- 5.3. Pokud si to stav terénu vyžádá, může TD a Prezident Sboru rozhodčích povolit na vyznačených místech spolujezdcům, aby v soutěžích pony a jednospřeží koní za svým kočárem běželi.

Zastavení

- 5.4. Soutěžící může zastavit, aby opravil poškozený kočár nebo postroje nebo z jakéhokoli jiného důvodu, na který nemá soutěžící vliv, kdekoli na trati mimo překážky, a to bez jakékoli penalizace kromě časové ztráty s výjimkou čl. 960.6.



5.5. Soutěžící budou potrestáni 1 trestným bodem za každých započatých 10 sekund, když zastaví v úseku B z jakéhokoliv jiného důvodu.

5.6. Soutěžící je oprávněn zastavit a provést nutné opravy ve vzdálenosti do 30 m od cíle poslední překážky a může opravit kočár nebo postroj bez penalizace. Zastavení z jakýchkoli jiných důvodů mezi poslední překážkou nebo za značkou 300 m do cíle úseku B, je penalizováno 10 trestnými body za každý případ.

6. Poškození kočáru/postrojů

6.1. Pokud projede kočár cílem úseku B s rozpojenými či chybějícími postraňky nebo náojníky nebo opratěmi, bude penalizován každý případ 10 trestnými body.

6.2. Pokud kočár projede cílem úseku B se zlomenou nebo rozpojenou ojí či ojkou nebo udidlem, trestá se vyloučením.

6.3. Kočár musí projet cílem úseku B tažen počtem koní /pony vyžadovaným pro danou kategorii a na všech kolech. Porušení se trestá vyloučením. Rozbité či chybějící ráfy jsou povoleny.

6.4. Převrácení kočáru

Převrácení kočáru na trati nebo v překážce je penalizováno vyloučením a soutěžící nesmí v maratonu pokračovat.

ČLÁNEK 965: PENALIZACE V PŘEKÁŽKÁCH

1. Chod v překážkách

Soutěžící mohou v překážkách použít jakýkoli chod.

2. Zmýlení trasy v překážce:

2.1. Soutěžící, kteří vjedou do kterékoli části překážky, aniž by projeli nejdříve mezi praporky označujícími start nebo kteří neprojedou mezi praporky označujícími cíl, aniž by svou chybu opravili, budou potrestáni vyloučením.

2.2. Povinné branky v překážce se stanou „volně průjezdnými“, jakmile je soutěžící projede ve správném pořadí a ve správném směru. Soutěžící jimi potom může projíždět kdykoli a v jakémkoli směru (např. soutěžící musí nejprve projet ve správném směru prvkem A před tím, než projede prvkem B. Prvek A se stává volně průjezdným a soutěžící jím mohou znovu projet, kolikrát chtějí a v jakémkoli směru, atd.).

2.3. Soutěžící, který projede povinnou číslovanou branku ve špatném pořadí nebo směru před tím, než se stane volně průjezdnou, aniž by svou chybu ještě před výjezdem z překážky opravil, bude vyloučen.

2.4. Soutěžící může takovou chybu opravit, pokud se vrátí a projede brankou, kterou vynechal před tím, než projede další brankou ve správném pořadí (např. soutěžící projede branky A a B a pak projede D, vynechá C). Aby mohl svou chybu opravit, musí se vrátit a projet branku C před tím, než projede brankou D, do té doby jsou všechny branky volně průjezdné. Penalizace za opravení je 20 trestných bodů.

2.5. Vyjede-li soutěžící z překážky, aniž by spřežení správně projelo všemi brankami, bude vyloučen.

2.6. Branka je považována za projitou, poté co mezi jejími praporky projelo celé spřežení.

3. Sesednutí

3.1. Pokaždé, když se jeden nebo oba spolujezdci dotknou oběma nohama země v překážce, bude soutěžící penalizován 5 trestnými body.

3.2. Spolujezdci, kteří jednou sesedli, nemusejí absolvovat se soutěžícím zbývající branky překážky. Přisedící nemusí být na kočáru, když spřežení projíždí cílovými praporky. Mohou nastoupit na kočár poté, co spřežení vyjede z překážky. Musejí však za překážkou neprodleně nastoupit (mezi cílovou linií každé překážky a značkou 30 m). Nedodržení je penalizováno 5 trestnými body za každý případ.

3.3. Každý případ, kdy soutěžící sesedne, bude penalizován 20 trestnými body. Při výjezdu z překážky musí být soutěžící na kočáru.



- 3.4. Při všech případech (např. postraněk, opratě nebo váhy náojního páru zachycené za překážku), musí přísedící sesednout a problém odstranit (nesmí lézt po koních nebo oji). Porušení bude penalizováno 20 trestnými body.
- 3.5. Soutěžící a spolujezdci mohou položit pouze jednu nohu na kteroukoli část překážky bez penalizace. Porušení tohoto pravidla je trestáno 5 trestnými body.
- 3.6. Spolujezdec může pomoci soutěžícímu vést koně přes překážku, za konec opratě u udidla. Soutěžící bude celkem penalizován 25 trestnými body, viz Článek 969 a 945.3.
- 3.7. Přísedící musejí být na kočáře při vjezdu do každé překážky maratonu. Nedodržení je penalizováno 5 trestnými body.

4. Odpojení

Záměrné odpojení jednoho nebo více koní a jejich vedení přes jakoukoli část překážky se trestá vyloučením.

5. Vyloučení v překážce

Rozhodnutí o tom, zda je soutěžící v překážce vyloučen, záleží zcela na Sboru rozhodčích

6. Pohoda koně

- 6.1. Soutěžící má odpovědnost neprodleně zastavit a nechat sesednout přísedícího, pokud má kůň nohu za ojí, za vahami předního páru, ojkou nebo kůň upadl a zůstal ležet. Také musí zastavit, pokud je vyzván k nutné opravě členem Sboru rozhodčích nebo překážkovým rozhodčím. Jestliže je postraněk na zemi nebo náojník rozpojen není oprava v překážce požadována. Čas se v takovém případě nezastavuje.
- 6.2. Nezastavení a neposlání spolujezdce dolů k nápravě situace, před výjezdem z překážky znamená vyloučení.
- 6.3. Soutěžící má odpovědnost neprodleně zastavit a nechat sesednout přísedícího, pokud má kůň nohu za postraňkem. Také musí zastavit, pokud je vyzván k nápravě situace členem Sboru rozhodčích nebo překážkovým rozhodčím. Nezastavení a neposlání spolujezdce dolů k nápravě situace, před výjezdem z překážky znamená 30 trestných bodů. Čas se v takovém případě nezastavuje.

7. Měření času

- 7.1. Čas soutěžícího je měřen od doby, kdy nozdry prvního koně protnou čáru mezi startovními praporky, až do doby kdy nozdry prvního koně protnou čáru mezi cílovými praporky. Další překážkové penalizace budou uděleny až poté, co celé spřežení projede mezi cílovými praporky.
- 7.2. Je-li to možné, bude pro měření času v překážce použita elektronická časomíra. Na mistrovstvích, CAIO a CAI3* je povinná.
- 7.3. Přípustný čas v překážkách je pět minut. Pokud soutěžící neabsolvuje celou překážku a neprojde mezi praporky označující výjezd v časovém limitu, zapíše překážkový rozhodčí dvakrát na píšťalku a tím soutěžícímu oznámí, že byl vyčerpán časový limit. Soutěžící poté musí překážku co nejrychleji opustit (s asistencí, je-li nutná). Soutěžící nesmí v soutěži pokračovat.
- 7.4. Docílený čas soutěžícího v překážce bude zaznamenán na setiny sekund, ručně či elektronicky.
- 7.5. Není přípustné zaokrouhlování času nebo přepočítání času na trestné body v jednotlivých překážkách.

8. Zastavení spřežení před překážkou

- 8.1. Jestliže soutěžící přijede k překážce a jezdec, který startoval před ním, ji teprve projíždí nebo není-li překážka připravena k projetí, zastaví soutěžící své spřežení na trati asi 50 m od praporků označujících vjezd do překážky.
- 8.2. Jeden z pomocných překážkových rozhodčích zastaví soutěžícího v daném místě a začne měřit čas zdržení. Jakmile předešlý soutěžící překážku opustí, překážkový rozhodčí povolí pokračování. Pomocný rozhodčí informuje soutěžícího o čase zdržení a odstartuje ho. Čas zdržení by měl být zaznamenán v celých minutách nebo půlminutách.



9. Videozáznam překážky

9.1. Videozáznam každé překážky je doporučen na všech závodech. Videozáznam je povinný na kvalifikacích Světového poháru, CAIO a Mistrovstvích světa či Evropy.

ČLÁNEK 966: ROZHODČÍ

1. Umístění rozhodčích

- 1.1. Jeden rozhodčí musí být v místě povinné přestávky, před úsekem B. Rozhodčí musí na základě rady veterinárního delegáta rozhodnout, zda jsou koně soutěžícího způsobilí pokračovat v soutěži. Rozhodčí musí rovněž dohlížet na měření kočárů a korektnost zapřažení. Viz. čl. 937 a 940.
- 1.2. Jeden rozhodčí musí být v cíli úseku B, aby dohlížel na kontrolu kočárů, postrojů a zápisů v zelené kartě. Dohlíží na vážení kočárů, pokud jsou váženy. Soutěžící, jehož kočár nedosahuje minimální předepsané hmotnosti, bude vyloučen. Čl. 969.
- 1.3. Zbývající rozhodčí budou rozmístěni dle pokynů předsedy Sboru rozhodčích.

ČLÁNEK 967: FUNKCIONÁŘI

1. Pozorovatelé ze země

- 1.1. Pozorovatelům ze země bude určeno místo na trati technickým delegátem tak, aby byli schopni sledovat povinné průjezdy.
- 1.2. Pozorovatelé ze země musí obdržet startovní listinu závodníků, společně s kopií Instrukcí a hlášení pozorovatelů ze země.
- 1.3. Pozorovatelé ze země musí periodicky a po skončení svého působení hlásit všechny události a jakékoli další informace Prezidentovi Sboru nebo členům Sboru, za které by mohli být soutěžící penalizováni.
- 1.4. Pozorovatelé ze země nemohou soutěžící vyloučit ani je jinak penalizovat. Za udělení trestných bodů zodpovídá sbor rozhodčích.

2. Časoměři

- 2.1. Každý časoměřič bude vybaven časomírou se správně nastaveným časem a musí být TD nebo hlavním časoměřičem poučen, jak jí používat. TD nebo jeho pomocník odpovídá za synchronizaci času na všech oficiálně použitých časomírách.
- 2.2. Časoměřič na startu úseku A musí být vybaven startovní listinou s časy startů jednotlivých soutěžících a musí se ujistit, že soutěžícím byla odevzdána Zelená karta.
- 2.3. Všichni časoměřiči na startu a v cíli jednotlivých úseků musí být vybaveni kompletním seznamem soutěžících s jejich startovním pořadím.
- 2.4. Časoměřiči zaznamenají čas startu a cíle v jejich příslušném úseku a zapíší jej do zelené karty soutěžícího a protokolu časoměřiče.
- 2.5. Koně/pony musejí startovat ze zastavení, s nozdrami za startovní čárou.
- 2.6. Za čas příchodu do cíle je považován okamžik, kdy nozdry prvního koně/pony protnou cílovou čárou. Úsek je ukončen, jakmile zadní náprava kočáru protne cílovou čárou.
- 2.7. Po skončení soutěže musejí zůstat časoměřiči v blízkosti sekretariátu závodů, pokud jim Prezident Sboru rozhodčích nedovolí se vzdálit.

3. Překážkoví rozhodčí

- 3.1. U každé překážky musí být překážkový rozhodčí. Každý překážkový rozhodčí musí mít nejméně dva asistenty. Překážkový rozhodčí musí být vybaven píšťalkou a dvěma stopkami, o jejich použití musí být instruován TD nebo jeho asistentem. Musejí zaznamenat čas každého soutěžícího v překážce s přesností na setinu sekundy.



NÚ: Na národních závodech je počet asistentů určen TD.

3.2. Překážkový rozhodčí musí mít startovní listinu obsahující všechny soutěžící a musejí mít dostatečný počet výtisků bodovacích listin pro překážkové rozhodčí s nákresem své překážky. Překážkový rozhodčí zaznamená trasu a čas každého soutěžícího v překážce do samostatného nákresu.

NÚ: Na národních závodech - pokud TD nestanoví jinak.

3.3. V případě nesprávného projetí musí být tato cesta zaznamenána od nákresu.

3.4. Překážkový rozhodčí musí zaznamenat a nahlásit Sboru rozhodčích každý případ, za který měly být soutěžícímu uděleny trestné body. A to co nejrychleji po každém případě.

3.5. Překážkový rozhodčí musejí zůstat v blízkosti sekretariátu závodů, dokud je Prezident Sboru rozhodčích neuvolní.

ČLÁNEK 968: HODNOCENÍ

1. Přepočítání času na trestné body

1.1. Celkový čas dosažený soutěžícími v překážkách a všechny časy přesahující stanovený čas v každém úseku, s přesností na setinu sekundy, se sečtou a vynásobí koeficientem 0,25. Časy kratší než stanovený čas v úsecích A a B se sečtou a vynásobí koeficientem 0,25. Časy se nezaokrouhlují. Trestné body se počítají na dvě desetinná místa. Trestné body za nedodržení časového limitu a čas na překážkách se přičtou k dalším obdržným trestným bodům, čímž bude stanoven konečný součet trestných bodů každého soutěžícího ve zkoušce Maraton.

1.2. Sportovci, kteří byli vyloučeni nebo vzdali, budou hodnoceni dle čl. 911.

1.3. Soutěžící s nejnižším počtem trestných bodů se stává vítězem zkoušky.

1.4. V případě rovnosti trestných bodů se soutěžící umístí na shodném místě.



ČLÁNEK 969: SOUHRN PENALIZACÍ VE ZKOUŠCE MARATON A KOMBINOVANÝ MARATON

Soutěžící v maratonu podléhají následující penalizaci:

Definice	Článek č.	Penalizace
Soutěžící nebo spolujezdec mají šortky (kraťasy)	928.2	10. tr. bodů za osobu
Jízda v Maratonu bez přilby a ochranné vesty (chrániče zad)	928.2	Vyloučení a žlutá výstražná karta
Dokončení úseku B s méně koňmi, než je povolený počet	931	Diskvalifikace
Chybějící zádržní řemen, pokud kočár nemá brzdy	937	Vyloučení
Chybějící zádržní řemen u jednospřeží	940	Vyloučení
Porušení pravidel o reklamě	941	Žlutá karta
Výměna přísedícího	943.2	Vyloučení
Spolujezdec zachází s opratěmi, pokud je kočár v pohybu.	943.2.5.	20 tr. bodů
Osoba připoutaná ke kočáru	943.2.6	Vyloučení
Cizí pomoc	945.2.2.2	Vyloučení
Přísedící vede koně přes překážku	945.3	25 tr. bodů
Nesprávný chod za každých 5 sekund	960.6.2 a 964.4	1 tr. bod
Shození shoditelného prvku	961.5.5	2 tr. body
Zabránění shození shoditelného prvku	961.5.7	10 tr. bodů
Motorová vozidla nebo kola v překážce: - první případ - druhý případ	962.3.5	napomenutí žlutá karta
Kočár s nižší hmotností na konci úseku B a užším rozchodem na startu úseku B	937 a 966.1	Vyloučení
Za každou sekundu překročení stanoveného času v každém úseku	963.5.1	0,25 tr.bodu/sekundu
Za každou sekundu pod časovým minimem v úsecích A a B	963.5.2	0,25 tr.bodu/sekundu
Celkový čas v překážkách	968.1.1	0,25 tr.bodu/sekundu
Soutěžící nezastaví, pokud je povolán zpět	963.4.3	Vyloučení
Nepřipravenost k startu úseku A	963.4.2	0,25 tr.bodu/sekundu
Porušení pravidel o použití biče	964.1	20 tr. bodů
Každé odchýlení od trasy po průjezdu poslední překážkou	964.3	10 tr. bodů
Chybějící osoby, které mají být na kočáru při průjezdu povinných průjezdů a na startu a v cíli každého úseku. Za každý případ.	964.5	5 tr. bodů
Sesednutí přísedícího v úseku B, je-li kočár v pohybu	964.5	5 tr. bodů
Sesednutí soutěžícího v úseku B, je-li kočár v pohybu	964.5	20 tr. bodů



Projetí cíle úseku B s chybějícími či rozpojenými náojníky nebo pobožnicemi nebo opratěmi. Za každý případ.	964.7	10 tr. bodů
Neprojetí povinného průjezdu a překážek ve správném pořadí	965.2	Vyloučení
Dokončení úseku B s chybějícím kolem	964.7	Vyloučení
Dokončení úseku B se zlomenou nebo rozpojenou ojí nebo ojkou	964.7	Vyloučení
Neprojetí mezi praporky označujícími vjezd do překážky	9665.2	Vyloučení
Neprojetí mezi praporky označující výjezd překážky, do 5 minut	965.7.3	Vyloučení
Opravení chyby trasy v překážce	965.2	20 tr. bodů
Přisedící nejsou na kočáře při vjezdu do překážky	965.3.7	5 tr. bodů
Přisedící nenastoupí neprodleně po výjezdu spřežení z překážky (za každý případ)	965.3.2	5 tr. bodů
Projetí mezi praporky označujícími výjezd z překážky před jejím kompletním absolvováním	965.2	Vyloučení
Sesednutí spolujezdce v překážce. Za každý případ.	965.3	5 tr. bodů
Sesednutí jezdce v překážce	965.3	20 tr. bodů
Obě nohy na části překážky	965.3	5 tr. bodů
Přisedící leze po koních nebo oji	965.3	20 tr. bodů
Odpojení koně a jeho vedení přes překážku	965.4	Vyloučení
Nezastavení, pokud má kůň nohu za ojí, předními vahami nebo ojkou.	965.6	Vyloučení
Nezastavení, pokud má kůň nohu za pobožnicí.	965.6	30 tr. bodů
Převrácení kočáru	964.7.4	Vyloučení
Překročení časového limitu v překážce (5 min)	965.7.3	Vyloučení
Koně, kteří nejsou způsobilí pokračovat na povinné přestávce	966.1	Vyloučení
Překročení časového limitu (maximálního času) v jakémkoli úseku	968.1.1	Vyloučení

Soutěžící v kombinovaném maratonu podléhají následující penalizaci:

Definice	Článek čís.	Penalizace
Shození jednoho nebo obou míčků jednoduché překážky	975.2	3 tr. body
Převrácení nebo shození jakékoliv části maratonové překážky		3 tr. body
Chyba na trati: shození jakékoliv části překážky, která ještě nebyla projeta. Hlavní rozhodčí zazvoní, překážka je opravena. (čas se zastavuje)	975.3.4	3 tr. body a 10 sekund přidáno k času
Opravený omyl v maratonové překážce	965.2	20 tr. bodů



Neopravený omyl v maratonové překážce	965.2.5	Vyloučení
Přisedící zachází s opratěmi,brzdou nebo bičem, pokud kočár nestojí	943.1 a 2	20 tr. bodů
Sesednutí přisedících první nebo druhý případ (čas se nezastavuje)	Wcup pravidla	5 tr.odů za každý případ
Sesednutí soutěžícího	Wcup pravidla	20 tr. bodů
Sesednutí přisedícího nebo soutěžícího 3. případ	Wcup pr.	Vyloučení
První nebo druhá neposlušnost	Wcup pr.	Bez penalizace
Třetí neposlušnost	Wcup pr.	Vyloučení
Rozpojené nebo rozbité opratě, postraňky, náojníky nebo kůň má nohu za ojkou, ojí, postraňkem nebo vahami. Hlavní rozhodčí musí zazvonit a přisedící sesednout a závadu odstranit. (Čas se zastavuje)	964.7 965.6	5 tr. Bodů za sesednutí přisedících
Nezastavení po opakovaném zazvonění	975.3.5	Vyloučení
Shození jakékoliv části překážky, která již byla projeta	975.3.3	3 tr. body
Přisedící nebo soutěžící nemají přilbu či vestu (chránič pát.)	928.2	Vyloučení
Chybně projatá jednoduchá překážka (směr, pořadí)	975.3.2	Vyloučení
Chybějící zádržný řemen u jednospřeží	940.1.15	Vyloučení
Chybějící zádržný řemen pokud kočár nemá brzdy	937.1.1	Vyloučení
Neprojetí startem a cílem	957.2	Vyloučení
Převrácení kočáru	964.7.4, 975.2	Vyloučení
Cizí pomoc (fyzická)	945	Vyloučení
Přisedící nejsou na kočáře při průjezdu cílem	964.5	Vyloučení
Překročení stanoveného času	960.2.4 a 975.9.6	0,5 tr. bodu/sec
Překročení přípustného času	960.2.4	Vyloučení



KAPITOLA XIII: PŘEKÁŽKOVÁ JÍZDA

ČLÁNEK 970: OBECNĚ

Cílem Překážkové jízdy je ověřit způsobilost, poslušnost a obratnost koní a zručnost a jezdecké umění soutěžících.

ČLÁNEK 971: SOUTĚŽE

1. Soutěž na body by se měla obecně na závodech používat.

1.1. Soutěž na body se hodnotí na základě trestných bodů za shozené překážky a za překročení stanoveného času. Výsledek z tohoto kola bude vždy započítán do konečného hodnocení.

1.2. Může být rozjíždka o první místo ve zkoušce mezi soutěžícími bez trestných bodů nebo s rovností bodů.

2. Soutěž na čas

Soutěž na čas se hodnotí na základě času v sekundách, který soutěžící potřebují na překonání trasy. Všechny trestné body se převádějí na trestné sekundy. Soutěž na čas je používána pouze pro určení pořadí v Překážkové jízdě.

3. Dvofázová soutěž

Výsledek z první fáze může být samostatně použit pro celkové výsledky kompletních závodů.

4. Dvoukolová soutěž

Soutěž, která se jede na jedno kolo na body a čas, bude počítána do celkové klasifikace kompletních závodů a kolo na čas bude určující pro pořadí ve zkoušce Překážková jízda.

ČLÁNEK 972: TRATĚ

1. Stavba a změření tratě

1.1. Stavitel tratě je pod dohledem TD, zodpovědný za vypracování plánu tratě, její označení, změření a stavbu překážek. Prezident Sboru rozhodčích se musí ujistit, že délka tratě byla správně změřena.

1.2. Kolbiště by nemělo být menší než 70x120 metrů nebo s odpovídající plochou. Pokud to není možné, musí být počet překážek odpovídajícím způsobem omezen. Výjimka může být povolena TD.

1.3. Startovní a cílová čára nesmí být umístěna více než 40 metrů a méně než 20 metrů od první/poslední překážky.

1.4. Počet překážek nesmí být vyšší než 20. Výjimka dle čl. 979.3 a pro Děti nesmí přesáhnout 15.

1.5. Délka trati musí být 500-800 m, pro Děti může být kratší.

1.6. Trať musí být navržena tak, aby soutěžící mohli na větší části trati udržovat přiměřeně rychlé tempo. Některé překážky a kombinace překážek nevyhnutelně tempo zpomalí, ale takové uspořádání trasy by se mělo omezit jen na malou část celé trati.

1.7. Všechny překážky musí být viditelné z věže rozhodčích.

1.8. Prezident Sboru rozhodčích musí provést inspekci tratě před začátkem zkoušky. Trať je trasa, kterou musí soutěžící následovat ve správném směru, jakmile protne startovní linii, do doby než protne cíl. Trať musí být změřena přesně, s úvahou na nejkratší vzdálenost. Zejména v obrazech (točeních) je třeba sledovat normální linii, která je projížděna koňmi. Normální linie musí procházet středem překážky.



ČLÁNEK 973: PŘEKÁŽKY

1. Kužely

- 1.1. Kužely, z nichž se překážka skládá, musejí být alespoň 30 cm vysoké a vyrobené z nezničitelného umělohmotného materiálu. V dutině na vrcholu kuželu musí být umístěn těžký míček, který bude shozen jen při kontaktu spřežení s kuželem.
- 1.2. Všechny překážky, které se skládají z jednoho páru kuželů nebo dvojitý pár (oxer), tvoří jednotlivou překážku.
- 1.3. Překážka obsahuje: kužely, červené a bílé označení, čísla a písmena.
- 1.4. Poloha jednoho kuželu z páru kuželů musí být vyznačena na zemi, aby měla překážka po celou dobu soutěže jednu polohu. Tam, kde je to praktické, bude též zakreslena linie, která bude zajišťovat, že jsou ostatní kužely umístěny ve správném úhlu.
- 1.5. Překážky, které vyžadují couvání, nejsou povoleny.
- 1.6. Oxer je složen ze dvou párů kuželů na přímé linii. Vzdálenost mezi prvním párem kuželů a druhým párem kuželů je v rozmezí mezi 1,5 – 3 metry, záleží na staviteli trati. Maximální počet trestných bodů na oxeru jsou 3 trestné body a to v případě shoení od jednoho do čtyř míčků. První pár kuželů bude označen číslem překážky, druhý pár kuželů bude označen pouze červeným a bílým „praporkem“.
- 1.6.1 Na trati je možno umístit maximálně 5 oxerů.

2. Kombinované překážky

- 2.1. Kombinované překážky musejí splňovat podmínky, viz. Přílohy
- 2.2. Variace nebo nově designované překážky musí být před-schváleny FEI komisí spřežení a uvedeny v rozpisu závodů.
- 2.3. Kombinovaná překážka může být sestavena z jakéhokoli počtu podstavců nebo prvků ze skokových překážek. Prvky musejí být vysoké 40 – 60 cm.
- 2.4. Každá skupina kuželů nebo prvků musí jasně souviset s jednou částí kombinované překážky.
- 2.5. Kombinované překážky, kromě překážek „vlnovka, Cik cak, dvojitý box, dvojité U nebo Vlna“ nesmí obsahovat více než 3 páry kuželů nebo shoditelných prvků.
- 2.6. Délka kombinovaných překážek, kromě překážek „vlnovka, cik cak, vlna, dvojitý box a dvojité U“ nesmí být delší než 30 metrů. Vzdálenost se měří středem dráhy v překážce.
- 2.7. Na trati nesmějí být více než 3 kombinované překážky.
- 2.8. V kombinovaných překážkách mohou být soutěžící penalizováni nejvýše 6 trestnými body ve dvojitých překážkách (A a B), 9 trestnými body v trojitých překážkách (A, B a C) a 12 trestnými body ve vlnovce, cik cak, dvojitý box anebo dvojité U (A, B, C, a D). Rovněž mohou být uděleny trestné body za znovupostavení překážky a penalizace za neposlušnost.
- 2.9. Kombinované překážky nesmějí být použity v rozjíždě (viz čl. 977 rozjíždka, čl. 981 souhrn).

3. Vlnovka, cik cak, dvojitý box a dvojité U a Vlna

- 3.1. Vlnovka se skládá ze čtyř kuželů umístěných na přímce, které jsou obrácené střídavým směrem a označena A, B, C a D (viz příloha).
- 3.2. Cik cak se skládá nejvýše ze 4 párů kuželů, přičemž levé a pravé kužely jsou střídavě umístěny na přímce. Všechny středové kužely musí být umístěny na přímce, v zákrytu se zadní, střední nebo přední linií kuželu.
- 3.3. Dvojitý box a dvojité U a vlna jsou nakresleny v přílohách.

4. Voda a můstky

- 4.1. Použití vodní překážky a mostu v soutěži musí být předem uvedeny v rozpisu závodů.



- 4.2. Vodní překážky musejí být nejméně 3 metry široké a 20 – 40 cm hluboké s šikmým vjezdem a výjezdem. Na vjezdu musí být umístěn pár kuželů (označen A) a na výjezdu pár kuželů (označen B), nejméně ve vzdálenosti 2 metry od sebe.
- 4.3. Shoení jednoho nebo obou míčků na páru označeném A nebo B bude penalizováno 3 tr. body za každý pár kuželů.
- 4.4. Jsou povoleny dřevěné můstky nebo můstky obdobné konstrukce schválené TD, s vějířovitě uspořádanými bočními clonami u vjezdu. Můstek nesmí být více než 20 cm nad zemí, použitelná šířka musí být 3 metry a maximální délka 10 metrů. Použití bočních zídek nebo zábradlí je nezbytné. TD musí zaručit, že je most pevné konstrukce a má zábradlí. Na vjezdu a výjezdu musí být umístěn vždy jeden pár kuželů (označených A a B) s rozstupem minimálně 2 metry.

5. Praporky

- 5.1. Každá překážka je vyznačena párem praporků, na pravé straně po směru jízdy je umístěn červený praporek a na levé straně praporek bílý. Praporky budou umístěny nejvýše 15 cm od prvků, které tvoří jednotlivou nebo kombinovanou překážku.
- 5.2. Celé spřežení musí projít mezi praporky. Nedodržení je považováno za neposlušnost. Čl. 975.7.3 a 975.7.6
- 5.3. Na trati mohou být použity stojany, zábrany a dekorace, avšak musejí být umístěny na trati před její prohlídkou. Jejich posunutí shoení ani převrácení není penalizováno.
- 5.4. Všechny překážky na trati musejí být očíslovány v pořadí, v němž jimi mají soutěžící projet. Číslo každé překážky musí být uvedeno na tabuli umístěné u vjezdu do každé jednoduché a kombinované překážky.
- 5.5. Každý oddělený úsek uzavřené kombinované překážky musí být zřetelně označen jinými barvami, jak je uvedeno v příloze – kombinované překážky. Celé spřežení musí mezi těmito značeními projet ve správném abecedním pořadí.
- 5.6. Červené a bílé praporky a tabule označené číslem a písmenem mohou být vzájemně kombinovány tak, že čísla a písmena jsou umístěna na stejném místě jako červený a bílý praporek nebo mohou být umístěna na samostatných tabulích či terčích. Pokud je to možné měla by být čísla překážek umístěna tak, aby je soutěžící mohli zřetelně vidět při výjezdu z předcházející překážky.

6. Plán trati

Nejméně 1,5 hodiny před zahájením Překážkové jízdy musí být soutěžícím rozdán plán trati, podepsán stavitelem trati a předsedou Sboru. Nejméně 1,5 hodiny před startem zkoušky, pro každou kategorii účastníci se závodů, musí být na opracovišti vyvěšen plánec, na němž bude uvedena délka, rychlost v metrech za minutu a stanovený čas pro danou kategorii. Sborem rozhodčích může být provedena úprava času, která bude oznámena hlasatelem.

NÚ: Na národních závodech minimálně 1 hodinu před zahájením

7. Prohlídka trati

- 7.1. Trať musí být otevřena k prohlídce alespoň 1,5 hodiny před startem každé kategorie. Prohlídky se smějí zúčastnit pouze soutěžící, vedoucí družstev a trenéři - ve vhodném oblečení. Soutěžícím, vedoucím družstev a trenérům je během prohlídky zakázáno používat měřicí kolečka. Za první případ porušení bude soutěžícímu uděleno napomenutí, v opakujícím se případě bude soutěžícímu udělena předsedou Sboru rozhodčích žlutá karta.

NÚ: Na národních závodech minimálně 1 hodinu před startem.

- 7.2. Pouze stavitel trati a jeho team mohou upravit jakoukoli část trati nebo na ní pracovat. Soutěžící nebo člen jeho teamu, který zasáhne jakýmkoliv způsobem do kterékoliv části kolbiště - má za následek diskvalifikaci soutěžícího.



ČLÁNEK 974: SOUHRN PŘEKÁŽKOVÉ JÍZDY

1. Jednoduché a Otevřené kombinované překážky

	Kategorie	Rychlost m/min.	Šířka mezi kužely	Vlnovka (m)	Cik-cak (m)	Vlna (m)	Vzdálenost mezi překážkami
K O N Ě	Čtyřspřeží	240	190	10-12	11-12	10/12	15
	Dvojspřeží	250	170	6-8	10-12	8/10	12
	Jednospreží	250					
	Jednospreží para	230	160				
P O N Y	Čtyřspřeží	240	165	8-10	9-11	8/10	12
	Dvojspřeží	250	160	6-8			
	Jednospreží (Děti)	260 (220)	(Děti: 20cm rozestup)				
	Jednospreží para	230					

1.1. Rozměry pro Uzavřené kombinované překážky, viz Přílohy

1.2. Zúžení kuželů: Šíře až pěti jednoduchých překážek může být zmenšena o 5 cm. V takovém případě budou kužely rozdílně označeny (barva kuželů).

1.3. Alternativní možnosti: Maximálně 2 jednoduché překážky mohou nabízet alternativní možnost (příloha 7).

1.4. Za zvláštních okolností a v zájmu bezpečnosti může Sbor rozhodčích, po konzultaci se stavitelem trati a technickým delegátem, snížit rychlost.

1.5. Rozjíždka a druhé kolo dvoukolové soutěže: Sbor rozhodčích může v součinnosti se stavitelem trati a technickým delegátem zmenšit šířku kuželů až o 10 cm.

ČLÁNEK 975: ROZHODOVÁNÍ PŘEKÁŽKOVÉ JÍZDY

1. Start soutěže

1.1. Jakmile TD uzná trať za připravenou, ohlásí tuto skutečnost Prezidentovi Sboru rozhodčích, který povolí start soutěže.

1.2. Jakmile je soutěž zahájena, může pouze Prezident Sboru rozhodčích, po konzultaci se stavitelem trati a TD, rozhodnout, že došlo k významné chybě při změření trati. Toto může být provedeno nejpozději po třetím soutěžícím, který absolvoval trať bez neposlušnosti nebo jiného přerušení, za předpokladu, že soutěžící odstartovali před vypršením 45 sekundového odpočtu a před odstartováním dalšího soutěžícího. Z tohoto důvodu má sbor rozhodčích možnost určit nový stanovený čas. Pokud je čas prodloužen, bodové hodnocení soutěžících, kteří již trať před úpravou absolvovali, bude odpovídajícím způsobem upraveno. Pokud je stanovený čas snížen, může být toto provedeno pouze do té míry, že soutěžící, kteří již absolvovali, nebudou zatíženi penalizací z důvodu nově stanoveného času.

1.3. Jestliže je stanovený čas zvýšen, nemůže nikdy překročit čas, který by přesáhl dobu v závislosti na maximální možné délce kurzu. (tzn., nesmí přesáhnout stanovený čas, který by odpovídal trati v délce 800 m).

2. Penalizace

2.1 Soutěžící, který vjede do kolbiště, ale neodstartuje do 45 sekund po zaznění signálu povolující start, jeho soutěžní čas začne běžet.



- 2.2 Pokud soutěžící nevjede do kolbiště, které je připravené ke startu, Prezident Sboru rozhodčích zazvoní zvoncem na znamení povolení startu soutěžícího. Jestliže soutěžící nevjede během 45 sekund do kolbiště, Prezident Sboru rozhodčích opět zazvoní a soutěžící je tím vyloučen.
- 2.3 Soutěžící, kteří odstartují před znamením ke startu a projedou překážkou, budou penalizováni 10 trestnými body a musí odstartovat znovu.
- 2.4 Startovní a cílová čára je volně průjezdná od okamžiku, kdy soutěžící projede startem, do okamžiku, kdy projede poslední překážkou.
- 2.5 Shoení jednoho nebo obou míčků jednoduché překážky a shoení míčku nebo části kombinované překážky je penalizováno 3 trestnými body za každý případ.
- 2.6 Shoení míčku nebo míčků na jedné z částí vodní překážky či mostku, označené A nebo B, bude penalizováno 3 trestnými body za každý pár kuželů
- 2.7 Mezi startovní a cílovou čarou musí spoujezdci sedět na svých místech. ~~Nesmějí stát za jezdcem ani mu ukazovat trať ani hovořit, dokud nevystoupí z kočáru.~~ Penalizace dle čl. 981.
- 2.8 Po projetí poslední překážky musí soutěžící projet cílovou čáru s červeným praporkem po pravé a s bílým po levé ruce.
- 2.9 Pokud soutěžící projíždí mezi překážkami, může projet mezi částmi otevřené kombinované překážky (např. cik-cak), bez penalizace. Pokud je z tohoto důvodu shozena část překážky – viz čl. 981.
- 2.10 Převrácení kočáru vylučuje.

3. Omyl na trati

- 3.1. Branka v překážce se považuje za projetou, jakmile celé spřežení projede mezi praporky.
- 3.2. Jestliže se soutěžící pokusí projet překážkou, v nesprávném směru nebo pořadí, musí Prezident Sboru rozhodčích počkat, dokud celé spřežení neprojde chybně překážkou a pak zazvoní. Soutěžící je tím vyloučen.
- 3.3. Jestliže soutěžící shodí kteroukoli část překážky, kterou již projel, bude penalizován 3 trestnými body.
- 3.4. Jestliže soutěžící shodí jakoukoli část překážky před tím, než jí projede, Prezident Sboru rozhodčích zazvoní a zastaví čas. Překážka je opravena. Soutěžící je penalizován 3 tr. body a k jeho času bude připočteno 10 sekund. Poté je znovu zazvoněno na znamení soutěžícímu, že je trať připravena. Časomíra bude spuštěna znovu, když soutěžící dosáhne další překážky, která následuje v jeho kurzu.
- 3.5. Pokud Prezident Sboru zazvoní/ zapíská, zatímco je soutěžící na trati, musí soutěžící okamžitě zastavit. Pokud soutěžící nezastaví, sbor rozhodčích zazvoní/zapíská znovu. Pokud ani tentokrát soutěžící nezastaví, bude vyloučen. Spoujezdec smí soutěžícímu sdělit, že bylo zvoněno/pískáno.
- 3.6. Pokud sbor rozhodčích má pochyby, zda soutěžící projel překážkou, musí dovolit soutěžícímu trať dokončit. Pak může sbor rozhodčích dojít k rozhodnutí.

4. Opravení překážky

- 4.1. Je-li soutěžícím shozena jakákoli část překážky v důsledku neposlušnosti či odmítnutí, je zazvoněním dán pokyn k opravení překážky a zastaven čas. K času soutěžícího je připočteno 10 sekund a udělena penalizace za neposlušnost (ale ne za shoené částí po dobu neposlušnosti).
- 4.2. Po opravení překážky zazní zvonec a soutěžící musí celou překážku absolvovat znovu a pokračovat v trase. Časomíra bude spuštěna znovu, když soutěžící dosáhne opravené překážky. Penalizace za odstartování před zazvoněním, je vyloučení.
- 4.3. Pokud soutěžící shodí jakoukoli část kombinované překážky, posune část, kterou projíždí nebo ji nesprávně opustí, bude zazvoněno k opravě překážky a zastaven čas. Soutěžícímu bude přičteno k celkovému času 10 sekund. Soutěžící bude penalizován za neposlušnost, avšak nebude penalizován za shoení, které bylo při neposlušnosti způsobeno.



5. Poškozené postroje

Jestliže se kdykoli po odstartování soutěžícímu odpojí oj, ojky, opratě, postraňky, náojníky nebo řetězy, či si kůň/pony přehodí nohu přes oj, postraněk, ojku nebo přední váhy, Prezident Sboru rozhodčích musí zazvonit a zastavit čas. Soutěžící musí nechat sesednout spolujezdce, aby opravil závadu. Soutěžící bude penalizován za sesednutí spolujezdce. Poté, co je závada opravena a spolujezdec nasedl, Prezident Sboru rozhodčích zazvoní a spustí časomíru.

6. Sesednutí soutěžícího a spolujezdce

6.1. Každé sesednutí soutěžícího je penalizováno 20 tr. body.

6.2. Soutěžícím budou uděleny trestné body za každé sesednutí spolujezdce. Při prvním sesednutí 5 tr. bodů, druhé sesednutí 10 tr. bodů a třetí sesednutí vylučuje.

6.3. Spolujezdec musí být na kočáru při každém průjezdu překážkou. Spolujezdec může sesednout a vést zapřaženého koně/pony přes překážku za konec opratě u udidla. Penalizace viz čl. 981. Spolujezdec musí před další překážkou nasednout.

7. Neposlušnost

7.1. Za neposlušnost je považováno:

- a) Jestliže se soutěžící pokusí projet překážkou a jeho koně/pony se překážce v poslední chvíli vyhnou, aniž by narazili do kterékoli části překážky.
- b) Když koně vybočí nebo jestliže podle názoru předsedy Sboru rozhodčích soutěžící ztratí nad spřežením kontrolu.
- c) Jestliže se celé spřežení úplně zastaví, s couvnutím nebo bez, kdekoliv na trati, před nebo v překážce, nebo v kombinované překážce, se shoením nebo bez shoení jakékoliv části.
- d) Neprojetí překážky celým spřežením, vyjetí (opuštění) kombinované překážky, kroužení v kombinované překážce nebo couvnutí soutěžícím mezi startovní a cílovou linií.

7.2. Neposlušnost se trestá 5 tr. body za první případ, 10 tr. body za druhý případ a vyloučení za případ třetí. Trestné body za neposlušnost na celé trati se sčítají.

7.3. Pokud je neposlušnost v jednoduché překážce např. celé spřežení neprojde mezi praporky, soutěžící musí opakovat překážku. Zvoněno bude pouze tehdy, pokud bude shozena část překážky. Viz čl. 975.4

7.4. Pokud je neposlušnost v kombinované překážce a nedojde ke shoení žádné části, musí soutěžící pokračovat v jízdě a je penalizován za neposlušnost (viz. Výše).

7.5. Při neposlušnosti spojené se shoením části překážky (např. vyjetí/opuštění C, při kterém dojde ke shoení míčku), rozhodčí zazvoní, kurz je přerušeno, je zastaven čas překážka opravena. Prezident Sboru znovu zazvoní a soutěžící odstartuje znovu od písmene A kombinované překážky. Čas začne běžet, když nozdry prvního koně procházejí brankou A. Za opravu překážky je přičteno 10 sekund jedenkrát.

7.6. Pokud soutěžící má neposlušnost na jakékoli překážce, a v důsledku této neposlušnosti kteroukoli část překážky shodí, bude penalizován pouze za neposlušnost a bude mu přičteno 10 sekund za opravu.

8. Odmítnutí

Za odmítnutí se u koně považuje, jestliže kdykoli a z jakéhokoli důvodu odmítne jít vpřed (s pohybem dozadu nebo bez něj), točí se dokola, vzpíná se atd. Toto se penalizuje jako neposlušnost. Čl. 975.7.

9. Měření času

9.1. Čas každého soutěžícího bude měřen stopkami nebo elektronickou časomírou, a to od okamžiku, kdy nozdry prvního koně protnou startovní čáru, do okamžiku kdy nozdry prvního koně protnou čáru cílovou. Penalizace jsou ale udělovány až do doby, než celé spřežení projede cílovou linií.

9.2. Na mistrovstvích a CAIO musí být měření času elektronické. Kdykoliv je to možné měl by být digitální display viditelný pro soutěžící.

9.3. Časy se zapisují na setiny sekundy.



9.4. Přípustný čas je dvojnásobkem času stanoveného. Překročení přípustného času se trestá vyloučením.

9.5. Stanovený čas je počítán s použitím následujících rychlostí v metrech za minutu (vyjma soutěží na čas, čl. 978 a pro Děti a Para vozatajství):

Kategorie koně	Trať	Kategorie pony	První trať
Čtyřspřeží	240	Čtyřspřeží	240
Dvojspřeží	250	Dvojspřeží	250
Jednospřeží	250	Jednospřeží	260

9.6. Penalizace za překročení stanoveného času, celkového času docíleného soutěžícím, měřeného na setinu sekundy je násobeno 0,5 tr. body, počítáno na 2 desetinná místa.

ČLÁNEK 976: SOUTĚŽ NA BODY

1. Definice

Soutěž na body je soutěž ježděná s penalizacemi a stanoveným časem.

2. Hodnocení

Na základě penalizací a času. Pokud je povolena v rozpisu, může být rozjíždka pro určení prvního místa při shodnosti bodů.

ČLÁNEK 977: ROZJÍŽDKA

1. Definice

Rozjíždka může být organizována pouze při soutěži na body a to samostatnému určení výsledků v překážkové jízdě.

2. Hodnocení

2.1. V případě rovnosti trestných bodů na prvním místě se může, dle ustanovení rozpisu, uskutečnit rozjíždka na čas, na téže nebo na zkrácené trati (maximální zkrácení je 50 %).

2.2. Vzdálenost mezi kužely může být na základě rozhodnutí předsedy Sboru rozhodčích a TD spolu se stavitelem trati snížena maximálně o 10 cm.

2.3. Pokud v rozpisu není ustanovení o rozjíždce obsaženo, umístí se soutěžící, kteří mají stejný počet trestných bodů, bez ohledu na to, jaké místo obsadí, podle času dosaženého v prvním kole. V případě rovnosti počtu trestných bodů i času se soutěžící umístí na stejném místě.

3. Kombinované překážky

Kombinované překážky nejsou v rozjíždce povoleny.

4. Startovní pořadí

Startovní pořadí v rozjíždce je stejné jako v základním kole.

ČLÁNEK 978: SOUTĚŽ NA ČAS

1. Definice

Při soutěži na čas jsou všechny penalizace (shození, překročení času, neposlušnost atd.) přepočteny na sekundy.

2. Překážky

Pravidla, pokud jde o počet, typ a rozměry překážek a délku trati musejí být stejná jako pro soutěž na body.



3. Rychlost

KONĚ		PONY	
Kategorie	Základní parkur	Kategorie	Základní parkur
čtyřspřeží	240 m/min	čtyřspřeží	240 m/min
dvojspřeží	250 m/min	dvojspřeží	250 m/min
jednospřeží	250 m /min	jednospřeží	260 m/min

4. Hodnocení

Pořadí bude určeno tím, že trestné sekundy budou přičteny k času dosaženému soutěžícím na trati.

V případě rovnosti na prvním místě o výsledku rozhodne buď nejnižší počet dosažených trestných sekund nebo rozjízdka dle propozic rozpisu, a to buď na téže trati nebo na trati zkrácené.

ČLÁNEK 979: DVOUFÁZOVÁ SOUTĚŽ

1. Popis

1.1. Tato soutěž se skládá ze dvou částí bez přerušení. Jedou se stejnou nebo jinou rychlostí a cílová čára první fáze je startovní čarou fáze druhé.

1.2. Dvoufázová soutěž podle následujících pravidel se může jezdit na všech závodech s Překážkovou jízdou.

2. Podmínky soutěže

2.1. První fáze se jede podle pravidel pro soutěž na body se stanoveným časem a druhá fáze podle pravidel pro soutěž na čas.

2.2. Penalizace za obě fáze jsou udělovány dle článku 981.

3. Překážky

3.1. Trať první fáze má 14 až 16 překážek s maximálně dvěma kombinovanými překážkami. Druhá fáze 7 až 9 překážek (celkový počet překážek nesmí překročit 23) Kombinované překážky nesmí být použity v druhé fázi.

3.2. Šířka mezi kužely: viz Čl. 974

4. Penalizace

4.1. Soutěžící, kteří jsou v první fázi penalizováni, je po absolvování poslední překážky nebo když překročili stanovený čas, dáno znamení zvoncem, že ve druhé fázi již nemohou pokračovat a je jim změřen čas první fáze.

4.2. Soutěžící, kteří nejsou v první fázi penalizováni nebo nepřekročili stanovený čas, pokračují v soutěži až do cíle fáze druhé.

4.3. Druhá fáze se jede jako Soutěž na čas.

5. Hodnocení

5.1. Soutěžící se umístí následujícím způsobem: Soutěžící, kteří soutěžili ve druhé fázi: Dle celkového času ve druhé fázi, ke kterému jsou připočteny penalizace přepočtené na sekundy.

5.2. Následují soutěžící, kteří soutěžili pouze v první fázi: podle trestných bodů a času v první fázi.

5.3. V případě rovnosti na prvním místě se jede rozjízdka na čas na šesti překážkách první nebo druhé fáze, a to podle podmínek rozpisu.

5.4. Soutěžící, kteří byli po první fázi zastaveni, se mohou umístit až za soutěžícími, kteří se zúčastnili obou fází.



ČLÁNEK 980: DVOUKOLOVÁ SOUTĚŽ (na Vítězné kolo)

1. Popis

Tato soutěž obsahuje dvě části s rozdílným hodnocením. První část může být použita při všech kompletních závodech.

2. Podmínky soutěže

První část se jede dle pravidel Soutěže na body se stanoveným časem a druhá část se jede dle pravidel Soutěže na čas.

3. Překážky

3.1. první část je normální trať dle pravidel;

3.2. druhá část může být kratší, ale ne více než o 50 %;

3.3. trať druhé části (vítězné kolo) může být postaveno v jiný čas (nebo den), na jiném místě a může být zcela nového designu;

3.4. vítězné kolo nemůže obsahovat rozjíždku.

4. Soutěžící

4.1. Počet soutěžících startujících ve Vítězném kole je stanoven v rozpisu.

4.2. Startovní pořadí soutěžících druhého (vítězného) kola je stejné jako startovní pořadí v kole základním.

5. Penalizace

5.1. Možnost 1: Soutěžící si přinášejí penalizace za základního kola jako trestné sekundy do kola druhého (vítězného).

5.2. Možnost 2: Soutěžící startují ve druhém (vítězném) kole od nuly.

6. Hodnocení

6.1. Možnost 1: Soutěžící se umístí dle jejich celkového času, což je docílený čas plus trestné sekundy za shzení atd. a překročení času ve druhém (vítězném) kole. Aktuální penalizace ze základního kola převedené na trestné sekundy budou poté připočteny k výsledku kola druhého, což dohromady dává celkový čas.

6.2. Možnost 2: Soutěžící jsou umístěni na základě jejich docíleného času plus trestné sekundy za shzení atd. a překročení času v kole druhém.

6.3. V případě rovnosti se soutěžící umístí na shodném místě.

ČLÁNEK 981: PŘEHLED PENALIZACÍ V PŘEKÁŽKOVÉ JÍZDĚ

Soutěžící podléhají následující penalizaci:

Popis	Článek	Soutěž na body	Soutěž na čas
Soutěžící vjede na kolbiště bez klobouku, saka, rukavic nebo zástěry	928	5 tr.bodů	5 sekund
Spolujezdec vjede na kolbiště bez saka, klobouku nebo rukavic	928	5 tr. bodů	5 sekund
Jízda bez biče mezi startem a cílem	928.4.2	10 5 tr. bodů	10 5 sekund
Upuštění nebo odložení biče	928.4.3	10 5 tr. bodů	10 5 sekund
Chybějící zádržní řemen, pokud kočár nemá brzy	937.1.1	vyloučení	vyloučení
Chybějící zádržní řemen u jednospřeží	940.1.14	vyloučení	vyloučení
Spolujezdec použije opratě, brzdu nebo bič před tím, než soutěžící projede cílem		20 tr. bodů	20 sekund
Osoba připoutána ke kočáru	943.2.6	vyloučení	vyloučení
Spolujezdec mluví se soutěžícím nebo mu jakýmkoliv	975.2	10 tr. bodů	10 tr. bodů



způsobem ukazuje cestu			
Nedovolená cizí pomoc	945.2	Vyloučení	Vyloučení
Neodstartování do 45 sekund po zazvonění	975.1-2	Čas začne běžet	Čas začne běžet
Odstartování a projetí překážkou před zazvoněním	975.2	10 tr. bodů a nový start	10 sekund a nový start
Neprojetí startovní nebo cílové čáry	975.2	Vyloučení	Vyloučení
Za shození jednoho nebo obou míčků na stejné překážce	975.2	3 tr. body	3 sekundy
Za shození prvku kombinované překážky	975.2	3 tr. body	3 sekundy
Shození kterékoli části překážky, která již byla projeta	975.3.3	3 tr. body	3 sekundy
Převrácení kočáru	975.2	Vyloučení	Vyloučení
Je-li shozena část překážky, kterou spřežení ještě neprojelo, zazvoní se a překážka bude opravena	975.3.4	3 tr. body a 10 sekund	3 sekundy a 10 sekund
Neprojetí překážky ve správném pořadí	975.3.2	Vyloučení	Vyloučení
Soutěžící nezastaví po druhém zazvonění.	975.3.5	Vyloučení	Vyloučení
Je-li překážka, nebo část kombinované překážky porušena vybočením, bude opravena	975.4.1	3 tr. body a 10 sekund	3 sekundy a 10 sekund
Odstartování před zazvoněním, poté co je překážka znovu opravena	975.4.2	Vyloučení	Vyloučení
Sesednutí soutěžícího	975.6.1	20 tr. bodů	20 sekund
Sesednutí přísedícího/přisedících	975.6		
První případ		5 tr. bodů	5 sekund
Druhý případ		10 tr. bodů	10 sekund
Třetí případ		Vyloučení	Vyloučení
Spolujezdec vede koně přes překážku	975.6.3	25 tr. bodů	25 sekund
Neposlušnost:	975.7		
První případ		5 tr. bodů	5 sekund
Druhý případ		10 tr. bodů	10 sekund
Třetí případ		Vyloučení	Vyloučení
Překročení přípustného času.	975.9.4	Vyloučení	Vyloučení
Přisedící stojí mezi startem a cílem	975.2.7	5tr. bodů	5 sekund



KAPITOLA XIV - OFICIÁLNÍ ČINITELE (FUNKCIONÁŘI)

ČLÁNEK 982: VÝLOHY

1. Organizační výbor je odpovědný za náklady na dopravu, stravu a ubytování pro Sbor rozhodčích, odvolací komisi, veterinární komisi, hlavního komisaře pro spřežení, stavitele tratí, technického delegáta viz Čl. 131 FEI Všeobecných pravidel.
2. Denní příspěvek pro FEI oficiální činitele uvedené v 982.1 je doporučen v minimální výši 100 Euro. Pro FEI Veterinární komisi/delegáta viz FEI Veterinární pravidla.

ČLÁNEK 983: DOPRAVA BĚHEM ZÁVODŮ

Pokud to vyžaduje situace, musí OV zajistit přepravu pro předsedu a sbor rozhodčích, odvolací komisi, veterinární komisi, technického delegáta a stavitele tratí.

ČLÁNEK 984: STŘET ZÁJMŮ

1. FEI rozhodčí nemohou rozhodovat na závodech FEI a zároveň soutěžit v jednom kalendářním roce a stejném kontinentu ve stejné kategorii.
2. Nikdo nemůže být funkcionářem na závodech, jestliže výkon jeho povinností bude v sobě zahrnovat střet zájmů.
3. Následující osoby nemohou být členy Sboru rozhodčích, odvolací komise nebo funkcionáři na závodech:
 - 3.1. Jezdci a majitelé koní, kteří se závodů účastní;
 - 3.2. Vedoucí výpravy, funkcionáři družstva, trenéři, zaměstnavatelé a zaměstnanci jezdců. Poznámka: trenérem se rozumí osoba, která trénuje koně / jezdce po více než tři dny v období 6 měsíců před závodem nebo jakýmkoli jiným způsobem trénuje v období 3 měsíců před soutěží;
 - 3.3. Blízcí příbuzní majitelů, jezdců, vedoucích družstev a funkcionářů družstev;
 - 3.4. Osoby, které mají finanční nebo osobní zájem na koni nebo jezdcích, kteří se závodů účastní;
 - 3.5. Osoby, které jsou vedoucími výpravy národních družstev, nemohou být rozhodčími pro danou kategorii v aktuálním roce.

NÚ: Neplatí pro národní závody.

ČLÁNEK 985: ÚROVNĚ FUNKCIONÁŘŮ FEI:

FEI úroveň 4 – dříve FEI Oficiální

FEI úroveň 3 – dříve FEI Mezinárodní

FEI úroveň 2 – dříve FEI Kandidát

ČLÁNEK 986: ROZHODČÍ

Na všech mezinárodních závodech musí být minimálně tři, ale ne více než pět rozhodčích pro každou kategorii. Dohromady tvoří sbor rozhodčích.



ČLÁNEK 987: SLOŽENÍ SBORU ROZHODČÍCH

1. Sbor rozhodčích (minimální požadavky)

Kategorie	Počet rozhodčích	Prezident Sboru	Zahraniční rozhodčí	Sbor rozhodčích
Mistrovství (jmenování FEI)	5	Úroveň 4	Úroveň 4	Jeden úrovně 4 a dva úrovně 3 nebo výše
CAIO	5	Úroveň 4	Úroveň 3 nebo výše (schválený FEI)	Jeden úrovně 4 a dva úrovně 3 nebo výše
CAI 3*	5	Úroveň 3 nebo výše	Úroveň 3 nebo výše	Jeden úrovně 3 a dva úrovně 2 nebo výše
CAI 2*	min. 3 ¹	Úroveň 3 nebo výše	Úroveň 2 nebo výše	Jeden Senior Národní nebo výše
CAI 1*	min. 2	Úroveň 2 nebo výše	Není	Jeden Senior Národní nebo výše

¹ Pokud je Sbor rozhodčích složen ze 4 nebo 5 rozhodčích, minimálně 3 z nich musejí být FEI rozhodčími.

NÚ: Složení Sboru rozhodčích na národních závodech

Kategorie	Počet rozhodčích	Prezident Sboru	Sbor rozhodčích
CAN 2* a 3* Možnost 1	5	Úroveň Národní a výše	Jeden úroveň Národní a tři úroveň Rozhodčí a výše
CAN 2* a 3* Možnost 2	3	Úroveň Národní a výše	Dva úroveň Rozhodčí a výše
CAN 1*	3	Úroveň Národní a výše	Dva úroveň Rozhodčí a výše
Hobby závody	Řídí min. jeden Rozhodčí Dozor na pracovišti – osoba s platnou licenci ČJF		

1.1. Sbor rozhodčích je jmenován Organizačním výborem, vyjma Mistrovství, kde ho jmenuje FEI. OV může zaslat návrh k odsouhlasení FEI a to společně s podepsanou pořadatelskou smlouvou.

NÚ: Na Mistrovství republiky určuje složení Sboru rozhodčích VV na doporučení komise spřežení.

1.2. Senior Národní rozhodčí je definován jako rozhodčí, který má alespoň pětiletou praxi národního rozhodčího na nejvyšší národní úrovni.

1.3. Na CAI 1* může rozhodčí s kvalifikací technického delegáta zastávat povinnosti Technického delegáta na témže závodu (Článek 988 min. kvalifikace TD).

1.4. Rezervní rozhodčí pro Mistrovství bude vybrán FEI. Má stejnou pravomoc jako členové Sboru rozhodčích a požívá stejných výhod i v případě, že se na rozhodování a protestech nepodílí.

2. Para-vozatajství

Ve Sboru rozhodčích musí mít jeden člen kvalifikaci pro Para-vozatajství.

3. Povinnosti Sboru rozhodčích

3.1. Povinnosti a zodpovědnost jsou stanoveny ve Všeobecných pravidlech.



- 3.2. Každý člen Sboru rozhodčích má právo a povinnost vyloučit nebo diskvalifikovat každého koně, který podle jeho názoru kulhá nebo není schopen pokračovat v soutěži v souladu s článkem 903.
- 3.3. Prezident Sboru rozhodčích odpovídá za kontrolu, chování a průběh celých závodů v součinnosti s TD.
- 3.4. Prezident Sboru rozhodčích kontroluje povinnosti a pravomoci Sboru rozhodčích v průběhu celých závodů.
- 3.5. Všichni členové Sboru rozhodčích budou posuzovat Drezuru. Běžně sbor rozhodčích nemůže posuzovat více než 45 soutěžících za den. Tento počet může být ve výjimečných případech zvýšen, toto rozhodnutí je pouze na Prezidentovi Sboru rozhodčích.
- 3.6. Prezident Sboru rozhodčích zodpovídá za kontrolu a zveřejnění výsledků každé zkoušky a závodů.

ČLÁNEK 988: TECHNICKÝ DELEGÁT

1. Jmenování

Technický delegát musí být vybrán dle následujících úrovní:

Kategorie	Technický delegát
Mistrovství (jmenován FEI)	Úroveň 4 (musí být zahraniční)
CAIO	Úroveň 3 nebo výše (musí být zahraniční)
CAI 3*	Úroveň 3 nebo výše
CAI 2*	Úroveň 2 nebo výše
CAI 1*	Úroveň Senior Národní

2. Výběr

- 2.1. Mistrovství světa. Komise spřežení FEI jmenuje zahraničního technického delegáta vybraného ze seznamu TD úrovně 4. OV může zaslat návrh k odsouhlasení FEI a to společně s podepsanou pořadatelskou smlouvou.
- 2.2. Pro CAIO musí být technický delegát ze zahraničí.

3. Povinnosti a odpovědnost technického delegáta

- 3.1. Na mistrovstvích a CAIO je odpovědný za schvalování všech administrativních opatření a to od doby svého jmenování, až do konce závodů.
- 3.2. Přesvědčit se, že ubytování a strava pro soutěžící, spoujezdce a ustájení a krmení pro koně a veškeré prostory pro trénink a opracování jsou po všech stránkách vhodné a vyhovující.
- 3.3. Zkontrolovat kolbiště a tratě a zajistit, aby technická zařízení, požadavky a organizace byly v souladu s FEI pravidly pro spřežení a dalšími předpisy.
- 3.4. Zajistit, aby tratě a překážky byly regulérní a bezpečné a aby znalost místních podmínek nevýhodňovala soutěžící pořadající země.
- 3.5. Dát pokyny OV a staviteli tratě, aby provedli změny, které považuje za nutné.



- 3.6. Zabezpečit, aby časoměřiči, arbitři/pozorovatelé ze země, překážkoví rozhodčí a zapisovatelé byli správně poučeni o svých povinnostech, včetně použití a odečítání z časoměr a stopek.
- 3.7. Ohlásit Prezidentovi Sboru rozhodčích, že příslušná trať je připravena k zahájení soutěže.
- 3.8. Pokračovat ve sledování technického průběhu závodů, včetně předávání údajů zapisovatelům výsledků, a to i poté, co Prezident Sboru rozhodčích převezme nad závody kontrolu.

ČLÁNEK 989: STAVITEL TRATÍ

1. Jmenování

1.1 Stavitel tratí musí být vybrán dle následujících úrovní:

Kategorie	Stavitel tratí
Mistrovství (jmenován Organizačním výborem, schválen FEI)	Úroveň 4
CAIO	Úroveň 4
CAI 3*	Úroveň 3 nebo výše
CAI 2*	Úroveň 2 nebo výše
CAI 1*	Úroveň 2 nebo výše

NÚ: Stavitel tratí na národních závodech

Kategorie	Stavitel tratí
CAN 1* - 3*	Úroveň Stavitel nebo výše
Mistrovství republiky	Úroveň Národní nebo výše

2. Výběr

- 2.1. Pro mistrovství světa musí být stavitel tratí vybrán ze Seznamu mezinárodních stavitelů tratí úrovně 4 a schválen FEI. OV může zaslat návrh k odsouhlasení FEI a to společně s podepsanou pořadatelskou smlouvou.
- 2.2. Stavitel tratě může být pro všechny zkoušky stejný nebo může být pro každou zkoušku jiný.
- 2.3. Jméno nebo jména stavitele/lů tratí musí být uvedeno v rozpisu závodů.
- 2.4. Pouze stavitel tratě a jeho tým může změnit drezurní obdélník a trať maratону a překážkové jízdy nebo pracovat na některé části. Každý zásah znamenající změnu vytýčení tratí nebo charakteru překážky ze strany jezdce nebo člena jeho týmu, má za následek diskvalifikaci soutěžícího.

3. Povinnosti

- 3.1. Stavitel tratí zodpovídá pod dohledem technického delegáta za:
 - Uspořádání a vyměření obdélníku pro Drezuru.
 - Uspořádání a vyměření tratě a stavbu překážek pro Maraton
 - Uspořádání a vyměření tratě pro Překážkovou jízdu
- 3.2. Pouze Prezident Sboru rozhodčích může nařídit zahájení zkoušky, a to po oznámení technického delegáta, že je příslušná trať připravena.

4. Střet zájmů

Viz. Článek 984 a Článek 158 Všeobecných pravidel.



ČLÁNEK 990: FEI HLAVNÍ KOMISAŘ PRO SPŘEŽENÍ

1. Jmenování

1.1. Na všech Mistrovstvích FEI bude Hlavní komisař pro spřežení vybrán ze Seznamu FEI komisařů a musí být z jiné země, než ve které se Mistrovství světa pořádá. OV může zaslat návrh k odsouhlasení FEI a to společně s podepsanou pořadatelskou smlouvou.

1.2. Na všech ostatních mezinárodních závodech musí být OV vybrán hlavní komisař pro spřežení ze Seznamu FEI komisařů.

1.3. Hlavní komisař musí být vybrán dle následujících úrovní:

Kategorie	Hlavní komisař
Mistrovství (jmenování FEI)	Úroveň 3
CAIO	Úroveň 3
CAI 3*	Úroveň 2 nebo výše
CAI 2*	Úroveň 2 nebo výše
CAI 1*	Úroveň 2 nebo výše

1.4. Komisaři:

Dle rozsahu (celkového počtu soutěžících) a typu závodů, musí být jmenován dostatečný počet komisařů organizačním výborem a to po předchozí konzultaci s hlavním komisařem.

Všichni asistenti komisaře na mezinárodních závodech by měli mít alespoň status Level 1. Pokud tomu tak není, musí být instruováni o jejich specifických odpovědnostech hlavním komisařem.

2. Povinnosti

2.1. Komisaři pro spřežení jsou odpovědni za:

- kontrolu a měření všech kočárů po zkoušce Drezuře a Překážkové jízdě. Na startu úseku B ve zkoušce Maraton, a pokud je to nutné, na konci úseku B;
- kontrolu dodržování předpisů o reklamě;
- hlášení Prezidentovi Sboru rozhodčích o porušování pravidel týkajících se kočárů, lamp, pneu, postrojů, uzdění a reklamy;
- další povinnosti, jak jsou specifikovány ve Všeobecných pravidlech.

2.2. Komisař nebo kterýkoli funkcionář musí neprodleně ohlásit každý případ surového a nevhodného jednání Prezidentovi Sboru rozhodčích.

2.3. Hlavní komisař pro spřežení musí být jasně označeni po celou dobu konání závodů.

3. Střet zájmů

Viz Článek 984 a Článek 158 Všeobecných pravidel.

ČLÁNEK 991: ODVOLACÍ KOMISE

1. Složení



1.1. Odvolací komise, která se skládá z předsedy a alespoň ze dvou členů, musí být jmenována pro všechna Mistrovství. Pro CAI3* může být odvolací komise tvořena pouze předsedou, toto je na rozhodnutí OV. Pro CAI 1*, CAI 2*, CAI3* a CAIO je jmenování odvolací komise nepovinné. Výše uvedeno musí být v souladu se Všeobecnými pravidly.

1.2. Na mistrovstvích a CAIO musí být Prezident nebo jeden člen odvolací komise ze zahraničí.

1.3. Veterinární delegát musí být k dispozici jako poradní orgán ve všech případech týkajících se veterinárních záležitostí spojených s údajnou surovostí na koních.

2. Jmenování

2.1. Světová mistrovství na Světových jezdeckých hrách. Předsedu a členy odvolací komise jmenuje Byro FEI. Pro všechna ostatní Mistrovství světa jmenuje předsedu Komise spřežení FEI. Organizační výbor jmenuje ostatní členy odvolací komise.

2.2. Na všechna ostatní Mistrovství a mezinárodní závody jmenuje členy odvolací komise OV se souhlasem NF.

3. Kvalifikace

3.1. Prezident a členové odvolací komise musejí být technicky způsobilí a musejí být vybráni podle Všeobecných pravidel z následujících osob:

- i. Členové Komise spřežení FEI
- ii. Osob na seznamu funkcionářů, aktivních nebo penzionovaných rozhodčích, hlavních komisařů, technických delegátů, stavitelů tratí a veterinářů na závodech FEI.
- iii. Senior Národní rozhodčí
- iv. Na Mistrovství a CAIO musí být alespoň jeden člen akreditovaný FEI rozhodčí
- v. Na CAI ze seznamu aktivních nebo penzionovaných senior národních rozhodčích.
- vi. Funkcionáři národní federace pořádající země.

4. Schůzky

4.1. Odvolání musí vyslechnout všichni členové odvolací komise. O místě a času schůzky rozhodne její Prezident.

4.2. V případě odvolání proti rozhodnutí jednotlivých rozhodčích a funkcionářů a v případech, které oznámí odvolací komisi sbor rozhodčích dle všeobecných pravidel, musí komise vyslechnout obě strany. Viz Všeobecná pravidla Čl. 160 a 165.

5. Rozhodnutí

Rozhodnutí odvolací komise jsou konečná, s výjimkou případů, kdy jsou uděleny peněžité tresty.

6. Střet zájmů

Viz. Článek 984 a Článek 158 Všeobecných pravidel.

ČLÁNEK 992: VETERINÁRNÍ DELEGÁT A VETERINÁRNÍ KOMISE

1. Mistrovství a CAIO

Složení veterinární komise je pro Mistrovství světa a CAIO povinné a jmenování jejího předsedy a členů musí být v souladu s FEI Veterinárními pravidly, ~~Čl. 1022~~ **Kapitola V, Jmenování FEI veterinářů na závody.**

2. CAI

OV jmenuje veterinárního delegáta vybraného ze Seznamu veterinárních delegátů v souladu s veterinárními pravidly.



ČLÁNEK 993: VETERINÁRNÍ KOORDINÁTOR/OŠETŘUJÍCÍ VETERINÁŘ

1. Na CAI je VSM/ ošetřující veterinář jmenován OV, musí být k dispozici Sboru rozhodčích, podléhá pokynům předsedy Sboru rozhodčích.
2. Na Mistrovstvích a CAIO musí být neustále k dispozici.

ČLÁNEK 994: PARAVOZATAJSTVÍ HODNOTITELÉ

1. Mistrovství

Nejméně dva mezinárodní hodnotitelé se statutem FEI z různých národů musí být jmenováni FEI.

2. CPEAI

Po dohodě s FEI jmenuje OV na mezinárodní para závody alespoň dva hodnotitele z různých zemí. Jeden z těchto hodnotitelů musí mít status FEI mezinárodní.

994.1 Rotace oficiálních činitelů na mezinárodních závodech a národních závodech ČR

Rotace oficiálních činitelů: FEI rozhodčí/ TD/ ST nemohou vykonávat stejnou funkci na stejných závodech více než tři po sobě následující roky bez minimálně roční přestávky.



NÁRODNÍ ÚPRAVY:

ČLÁNEK 995: TEREENNÍ PŘEKÁŽKOVÁ JÍZDA

995.1. Soutěž na čas (článek 978) se hodnotí na základě času v sekundách, který soutěžící potřebují na překonání trasy. Všechny trestné body se převádějí na trestné sekundy.

995.2. Délka dráhy terénní překážkové jízdy nesmí být delší než 1300 m. Trať může mít max. 16 průjezdů s kužely (šířka překážek 180 cm) s max. 1 kombinací a max. 2 maratonské překážky.

995.3. Soutěžícím bude oznámena délka dráhy a stanovený čas, který je určen podle délky dráhy a rychlosti za minutu (článek 975). Překročení stanoveného času není penalizováno. Překročení přípustného času znamená vyloučení soutěžícího.

995.4. Minimální šířka kočáru je pro všechny kategorie 125 cm. Jsou povoleny kočáry maratonského typu. Minimální váha není stanovena, ale všechny vozy musí být vhodné konstrukce.

995.5. Pro tuto soutěž je přijatelný méně formální úbor soutěžícího a spolujezdce. Krátké kalhoty nejsou povoleny. Bezpečnostní přilby jsou povinné. Ochranné vesty jsou doporučeny. Rukavice a zástěra nejsou povinné.

995.6. Spolujezdec může v během soutěže stát na kočáru a napovídat jezdci nebo mu ukazovat trať.

995.7. Spolujezdec se může zúčastnit prohlídky trati.

ČLÁNEK 996: PRAVIDLA SOUTĚŽÍ SPŘEŽENÍ V HALE

996.1 Všeobecně

Platná pravidla pro spřežení jsou aplikovaná pro soutěže v hale s těmito následujícími výjimkami.

996.1.1. Hala nesmí být menší než 50 x 20 metrů.

996.1.2. Závody řídí hlavní rozhodčí ve spolupráci s technickým delegátem a ředitelem závodů.

996.1.3. Soutěž se skládá ze tří následujících zkoušek:

zkouška A – drezura

zkouška B – maraton

zkouška C – překážková jízda

996.1.4. Ve shodě s pravidly spřežení je možné uspořádat kombinované nebo dílčí soutěže.

996.2. Zkouška A – Drezura

996.2.1. Drezurní obdélník je 50 x 20 metrů.

996.2.2. Rozhodčí jsou umístěni v C a B nebo E.

996.2.3. Musí být použity jen schválené drezurní úlohy pro halové závody.

996.2.4. Halové drezurní úlohy musí být uvedeny ve všech rozpisech.

996.2.5. Během soutěže dva rozhodčí dávají známky za cvik, ihned po jeho dokončení. Jeden rozhodčí hodnotí přesnost provedení cviku, druhý rozhodčí hodnotí chod koně (koní) při předvedení. Zapisovatel pak přidělené známky zapisuje.

996.2.6. Hodnocení přesnosti provedení cviku tvoří 40 % výsledku, hodnocení chodu koně (koní) tvoří 60 % výsledku.

996.2.7. Je vypočítán průměr známek jednotlivých rozhodčích, podle předchozího odstavce jsou vynásobeny určeným počtem procent a sečteny a tak jsou získány trestné body soutěžícího.

996.2.8. Chyby v kurzu nebo nedodržení pravidel musí být ohlášeny zapisovateli odpovědným rozhodčím pro daný cvik.



996.3 Zkouška B – Maraton

996.3.1. Překážky jsou vytvořeny ze sloupků a bariér, který vytváří „bránu“, která musí být projeta v řadě A,B,C,D,E a někdy F. Dvě překážky jsou postaveny uprostřed kolbiště se vstupní a výjezdní bránou ve středu haly. Soutěžící si může vybrat dráhu, kterou projede na čas. Po projetí všech soutěžících překážkami jedna a dva, jsou překážky změněny na tři a čtyři. Soutěžící si pak znovu vyberou dráhu a projedou překážky tři a čtyři.

996.3.2. Každý soutěžící musí absolvovat čtyři překážky maratónského typu.

996.3.3. Kde jsou k dispozici dvě haly je možno postavit v halách po dvou překážkách a všechny překážky mohou být překonány následně. Organizátor musí zvážit daný efekt soutěže vzhledem k divákům.

996.3.4. Překážky mohou mít libovolný počet shoditelných prvků.

996.4. Výpočet výsledků zkoušky

996.4.1. Jeden trestný bod bude udělený pro každou započatou sekundu potřebnou na průjezd překážkou. Každé poboření je hodnoceno pěti trestnými body. Všechny další penalizace jsou podle pravidel spřežení. Všechny penalizace jsou přičteny k časům potřebným k projetí překážky a tak je získán výsledek v trestných bodech pro tuto zkoušku soutěže.

996.4.2. Každá překážka je měřena samostatně. Měření času se provádí s přesností na setiny sekundy.

996.4.3. Jezdci startují od nejhůře umístěného k nejlepšímu (po drezuře a překážkové jízdě). Pořadí startujících na překážkách maratonu 3 a 4 bude v obráceném pořadí celkových výsledků po absolvování překážek 1 a 2.

996.4 Zkouška C – Překážková jízda

Čl. 928, 4., 4.1, 4.2, 4.3 pro soutěže spřežení v hale ve zkoušce C – překážková jízda neplatí.

996.4.1. Dráha soutěže spřežení je postavena na kolbišti 50 x 20 metrů, na které je možno postavit 10-15 průjezdů s kužely nebo jiných odsouhlasených částí (maratónských překážek). U maratónských překážek nejsou žádné startovní a cílové praporky.

996.4.2. Dráha může obsahovat jednu kombinovanou překážku.

996.4.3. Každý kužel má na svém vrcholu balónek.

996.4.4. Soutěžícím a spolujezdcům je umožněna prohlídka trati.

996.4.5. Soutěžící startují v prvním kole dle vylosovaného pořadí. V druhém kole startuje soutěžící s nejvyšším počtem trestných bodů (sekund) jako první.

996.4.6. Soutěžící bude penalizován pěti trestnými body za každé shoení překážky (jednoho nebo dvou míček jednoduché překážky) a shoením shoditelných prvků v maratónské překážce. Shoení či převrácení kterékoliv části maratónské překážky je penalizováno pěti trestnými body. Pro halové soutěže neplatí kapitola 973.5 – Praporky.

996.4.7. Bude-li soutěž na čas (čl. 978) přepočítávají se trestné body na sekundy.

996.4.8. Soutěžícím bude oznámena délka dráhy a stanovený čas, který je určen podle délky dráhy a rychlosti 220 m za minutu. Šířka mezi kužely může být 180 cm, 190 cm nebo 200 cm. Šířka může být upravena po prvním kole soutěže.

996.4.9. Rozpis může stanovit, že soutěž bude uskutečněna na tzv. limitovaný čas a soutěžící bude penalizován jedním trestným bodem za každou sekundu jeho času nad nebo pod stanovený čas.

996.4.10. Překážka typu „Můstek“ může být použita z obou stran jako jednotlivá překážka a také jako kombinace s maratónskou překážkou (viz plánek trati). Můstek nesmí být kratší než 6 m, musí mít vějířové clony a zábradlí. Pokud jsou u této překážky použity kužely, šířka mezi kužely je 2,5 m. Pokud kužely nejsou součástí můstku, musejí být od můstku vzdáleny nejméně 2,5 m.

996.4.11. Každá jednotlivá překážka je číslována a musí být projeta ve správném pořadí a směru.



996.4.12. Start (startovní čára) nesmí být blíže než 5 metrů od první překážky. Cíl (cílová čára) nesmí být blíže než 5 metrů od poslední překážky.

996.4.13. Není stanovena ani minimální a ani maximální vzdálenost mezi překážkami. Tvar překážek by měl umožnit soutěžícím udržovat rovnoměrné tempo po většinu dráhy.

996.4.14. Soutěžící mohou překřížit svou dráhu mezi překážkami bez penalizace.

996.4.15. Povinné branky v maratonové překážce se stanou „volně průjezdnými“, jakmile je soutěžící projede ve správném pořadí a ve správném směru. Soutěžící jimi potom může projíždět kdykoli a v jakémkoli směru (např. soutěžící musí nejprve projet ve správném směru prvkem A před tím, než projede prvkem B. Prvek A se stává volně průjezdným a soutěžící jím mohou znovu projet, kolikrát chtějí a v jakémkoli směru, atd.). Části maratonové překážky bez povinných branek se stávají volně průjezdnými po zazvonění a průjezdu soutěžícího startovní linií.

996.4.16. Soutěžící, který projede povinnou číslovanou branku maratonové překážky ve špatném pořadí nebo směru před tím, než se stane volně průjezdnou, aniž by svou chybu ještě před výjezdem z překážky opravil, bude vyloučen.

996.4.17. Soutěžící může takovou chybu opravit, pokud se vrátí a projede brankou, kterou vynechal před tím, než projede další brankou ve správném pořadí (např. soutěžící projede branky A a B a pak projede D, vynechá C). Aby mohl svou chybu opravit, musí se vrátit a projet branku C před tím, než projede brankou D, do té doby jsou všechny branky volně průjezdné. Penalizace za opravení je 20 sekund.

996.4.18. Pokud byla překážka (maratonová, můstek nebo kužely) projeta, stává se otevřenou a může být projeta znovu. Shoení či převrácení jakékoli části je však penalizováno.

996.4.19. Pokud soutěžící shodí nebo významně posune část (maratonové) překážky (vyjma shoditelných prvků) před tím, než byla překážka projeta (např. při jízdě mezi překážkou č. 5 a 6 shodí překážku č. 9), Předseda Sboru rozhodčích zazvoní, je zastaven čas a překážka opravena. Soutěžící je penalizován 5 trestnými sekundami za opravu překážky a 5 trestnými sekundami za shoení. Korekce času se neprovádí.

V případě shoení kteréhokoliv shoditelného prvku maratonové překážky, kdykoliv během absolvování trati, je soutěžící penalizován 5ti trestnými body za každý případ. Jízda soutěžícího se nepřerušuje, shoditelné prvky se během jízdy neopravují.

996.4.20. Jednoduchá překážka tvořená kužely musí být projeta minimálně jedním kolem kočáru. Pokud je shoen jeden nebo oba míčky, penalizace je 5 trestných sekund. V takovém případě není nutné, aby koně prošly překážkou. Z jízdy soutěžícího však musí být patrné, že měl v úmyslu překážkou projet.

996.4.21 Pokud je maratonová překážka během jejího absolvování významně posunuta a soutěžící z tohoto důvodu nemůže pokračovat v kurzu, Předseda sboru rozhodčích neprodleně zazvoní, je zastaven čas. Poté co je překážka opravena, je zazvoněno znovu. Soutěžící musí odstartovat do překážky znovu od první povinné brány (A). Čas začne běžet v momentu průjezdu první povinnou bránou. Za každý shoený element je penalizace 5 trestných sekund a za opravu (pokaždé) je soutěžící penalizován 5 trestnými sekundami.

996.4.22. Pokud je překážka typu Můstek průjezdná z obou stran (např. zleva jako č. 4 a zprava jako č. 12), tyto průjezdy se nestávají neutrálními a penalizace mohou být udělovány na obou stranách. Pokud při průjezdu Můstku dojde ke shoení, překážka může být opravena bez zazvonění (zastavení soutěžícího).

996.5. Vozy a úbor soutěžících

996.5.1. Minimální šířka kočáru ve všech zkouškách soutěže je 125 cm. Kočáry mohou být měřeny kdykoli v průběhu soutěže.

996.5.2. Koně a pony mohou mít bandáže a zvony během všech zkoušek soutěže.

996.5.3. Soutěžící může užívat stejný kočár ve všech třech zkouškách soutěže.

996.5.4. Ochranné přilby jsou povinné ve zkouškách B a C. Ochranné vesty jsou doporučeny.

996.5.5. Úbor pro maratón je povolen ve všech zkouškách soutěže.

996.5.6. Ve všech zkouškách jsou předepsány vozy maratónského typu.



996.5.7. Spolujezdec může v během zkoušky B a C stát na kočáru a napovídat jezdcí nebo mu ukazovat trať.

996.5.8. Spolujezdec i jezdec se může zkoušky B a C zúčastnit **vícekrát bez omezení počtu startů.**

996.5.9. Kůň smí v téže zkoušce startovat pouze jednou, avšak může startovat max. ve dvou soutěžích.

996.6. Celkové výsledky soutěže se vyhodnocují podle pravidel spřežení ČJF.

996.7. Penalizace

Shození jednoho nebo dvou míčků jednoduché překážky.....	5 sekund
Převrácení nebo shození jakékoli části maratonové překážky.....	5 sekund
Oprava překážky, která ještě nebyla projeta (čas se zastavuje).....	5 sekund
Sesednutí spolujezdce nebo jezdce 1. nebo 2. případ (čas se nezastavuje).....	10 sekund
Spolujezdec používá opratě nebo brzdu.....	5 sekund
Opravení chyby v maratonové překážce.....	20 sekund
První nebo druhá neposlušnost.....	Bez penalizace

996.8 Vyloučení

Třetí sesednutí spolujezdce nebo jezdce.....	vyloučení
Třetí neposlušnost.....	vyloučení
Chybné projetí jednoduché překážky (pořadí, směr).....	..vyloučení
Neprojetí mezi startovními nebo cílovými praporky.....	vyloučení
Převrácení kočáru.....	vyloučení
Aktivní používání biče spolujezdcem.....	vyloučení

ČLÁNEK 997: FEI MISTROVTVÍ SVĚTA VE SPŘEŽENÍ PRO MLADÉ KONĚ

NÚ: Možno aplikovat na národních závodech jako soutěže spřežení pro mladé koně

1. Úvod / obecně

Tato pravidla musejí být čtená ve spojitosti s FEI pravidly a regulacemi, ale bez omezení FEI Všeobecných pravidel, FEI pravidel pro spřežení, FEI veterinárních pravidel, Anti-dopingu koní a regulacemi pro Anti-doping sportovců.

2. Rozpis

Koně 5 – 6 – 7 letí, každá kategorie samostatně

3. Specifikace pravidel

Kočáry a postroje (Čl. 936-942)

Drezurní nebo maratonové kočáry* jsou povolené pro všechny kategorie, kromě finále ~~6 a 7 letých koní~~, kde je povinný maratonový kočár při Kombinovaném maratónu.

*se správným drezurním rozchodem kol

Přisedící:

Jako v pravidlech spřežení

Překážková jízda v drezurním obdélníku:

Jako článek 974: Mladí koně: šířka překážky o 20 cm širší než rozchod kol.



4. Rozhodování:

Bude posuzováno:

1. Základní chody

Krok – pravidelný čtyřdobý rytmus, dostatečně prostorný, ukazující uvolnění

Klus – jeho uznané formy, jako shromážděný, pracovní, střední, a prodloužený klus, popsané v jednotlivých úlohách.

Cval – shromážděný, pracovní, střední (pouze pro 6 a 7 leté)

2. Splnění kritérií tréninkové škály v závislosti na věku koně.

3. Celkový dojem zahrnující charakter a vzdělání koně pro spřežení v drezuře a překážkové jízdě.

Nejvíce ovlivňujícím bodem je charakter koně a jeho jezditelnost.

5. Požadavky a hodnocení

1. Jede se jedna ze dvou úloh pro mladé koně YH1 nebo YH2 a poté rovnou start do překážkové jízdy na témže kolbišti

2. Rozhodčí udělí známky dle návodu popsaného níže – celé a půlky známek jsou povoleny.

3. Průměrný výsledek je ponížěn penalizacemi za incidenty a to 1/10 bodu, jak jsou popsány v pravidlech spřežení za drezuru a překážkovou jízdu (např. 0,3 za shovení míčku, 0,5 za sesednutí přísedícího, atd.). Překročení stanoveného času v překážkové jízdě je penalizováno 0,1 tr. b. za sekundu.

6. Kvalifikace:

Každá národní federace je odpovědná za kvalifikaci a výběr mladých koní přihlášených na Mistrovství

7. Mistrovství

Na mistrovství musí koně nejprve splnit kvalifikaci v jejich dané kategorii.

5 letí Úloha YH1 (drezura+ přek. Jízda)

6 a 7 letí Úloha YH2 (drezura + přek. jízda)

50% soutěžících koní se kvalifikuje do finále a to s minimálním výsledkem 6,0

8. Mistrovství Finále

5 letí koně

1. Úloha YH3 (drezura + přek. jízda)

Vypočtené skóre dle stejného postupu s jednou finální známkou.

2. **Speciální překážková jízda** s 10-14 překážkami z kuželů obsahující minimálně jednu a maximálně dvě Kombinované překážky a jednu nebo dvě maratonové překážky (A-D), průjezd vodou je možný, pokud je k dispozici.

Hodnotící kritéria: přístup, poslušnost, hbitost-agilita, harmonie, efektivní produktivita, rychlost, potenciál a perspektivnost. Rozhodování s jednou finální známkou (desetiny jsou možné)

Výpočet skóre: Znáмка 1 + známka 2 = **Finální výsledek**

6 letí koně

1. **Drezura:** Úloha YH4 (finálová drezurní úloha) posuzovaná dle stejného postupu s jednou finální známkou.

2. **Speciální kombinovaný maraton** se dvěma maratonovými překážkami (branky A-E) a ~~6~~ **7-10** překážek z kuželů, **průjezd vodou je možný, pokud je k dispozici.**

Hodnotící kritéria: přístup (nasazení), poslušnost, agilita, produktivní účinnost, potenciál, rychlost.

Rozhodování s jednou finální známkou (desetiny jsou možné).



Známka 1 + známka 2 = **Finálový výsledek**

7 letí koně

1. Drezura: Úloha YH4 (finálová drezurní úloha) posuzovaná dle stejného postupu s jednou finální známkou

2. Speciální kombinovaný maraton se dvěma maratonovými překážkami (branky A-F) a ~~6-10~~ 10-12 překážek z kuželů, **průjezd vodou je možný, pokud je k dispozici.**

Hodnotící kritéria a trestné body stejně jako výše.

Známka 1 + známka 2 = **Finálový výsledek**

9. Návod pro posuzování schopností mladých koní Úloha YH1 (5 letí koně)

Jsou možné pouze celé nebo půlky známek.

A. Drezura:

a) Základní chody

1. Krok

(Rytmus, prostornost, aktivita zádi, uvolněnost plecí, vytažení dopředu dolů, uvolněnost) x 2

2. Pracovní klus

(Rytmus, kmih, aktivita, pružnost hřbetu)x 1

3. Střední klus

(Rytmus, kmih, prodloužení rámce a kroků, pružnost hřbetu, prostornost, rovnováha)... x 1

b) Vzdělání koně v souvislosti s tréninkovou škálou

(přilnutí, elasticita, ochota k vytažení se, ohebnost, poslušnost, uvolněnost).....x 2

B. Překážková jízda

(**Poslušnost, elasticita, uvolněnost, udržování rychlosti, přilnutí, nasazení, důvěra a následování pomůcek**)...x 1

C. Celkový dojem

(kvalita přirozeného pohybu, poslušnost, uvolněnost, vzhled, harmonie předvedení, potenciál jako vozatajského koně)..... x 1

Všechny známky jsou sečteny a vyděleny ~~7~~ **8**= výsledek za předvedení

Penalizace budou odečteny od tohoto výsledku (viz. 3.3)

Všechny incidenty jsou počítány 1/10 bodu tak, jak jsou uvedeny ve stávajících FEI vozatajských pravidlech vztahující se k drezuře a překážkové jízdě.

10. Návod pro posuzování schopností mladých koní (6 a 7 letí koně)

Jsou možné pouze celé nebo půlky známek.

A. Drezura:

a) Základní chody

1. Krok

(Rytmus, prostornost, aktivita zádi, uvolněnost plecí, vytažení dopředu dolů, uvolněnost).....x 2



2. Shromážděný klus a pracovní klus

(Rytmus, kmih, aktivita, pružnost hřbetu, vzhled, sebenesení)x 1

3. Střední a prodloužený klus

(Rytmus, kmih, prodloužení rámce a kroků, rovnováha, podsazení).....x 1

4. Cval (Rytmus, uvolnění, rovnováha, kmih, prostornost chodu, podsazení).....x 1

b) Vzdělání koně v souvislosti s tréninkovou škálou

(přilnutí, elasticita, ochota k vytažení se, ohebnost, poslušnost, uvolněnost).....x 2

B. Překážková jízda

(Poslušnost, elasticita, uvolněnost, udržování rychlosti, přilnutí, nasazení, důvěra a následování pomůcek).....x 1

C. Celkový dojem

(kvalita přirozených chodů, poslušnost, uvolněnost, ochota ke shromáždění, vzhled, harmonie předvedení, potenciál jako vozatajského koně)x 1

Všechny známky jsou sečteny a vyděleny **8 9** = výsledek za předvedení

Penalizace budou odečteny od tohoto výsledku (viz. 3.3)

Všechny incidenty jsou počítány 1/10 bodu tak, jak jsou uvedeny ve stávajících FEI vozatajských pravidlech vztahující se k drezuře a překážkové jízdě.



**PŘÍLOHA 1 - NÁKRES DREZÚRNÍHO OBDÉLNÍKU PRO DREZÚRU 3*C H4
(3*A/B HP4 viz Článek 953.1)**

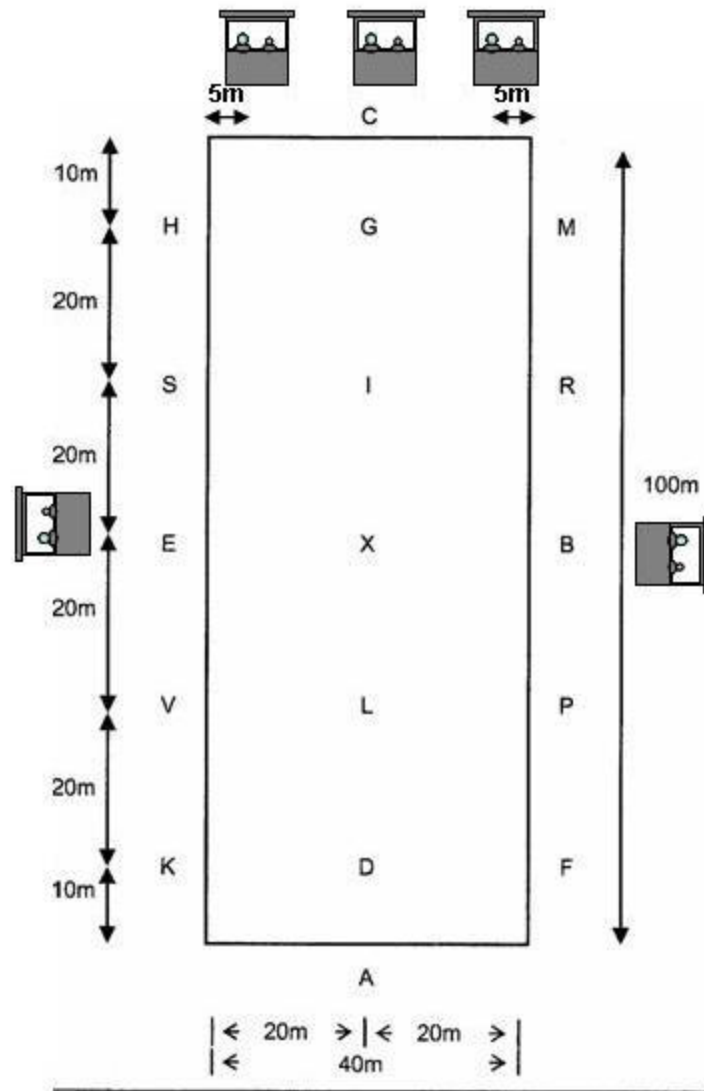



PŘÍLOHA 2 - NÁKRES DREZÚRNÍHO OBDÉLNÍKU

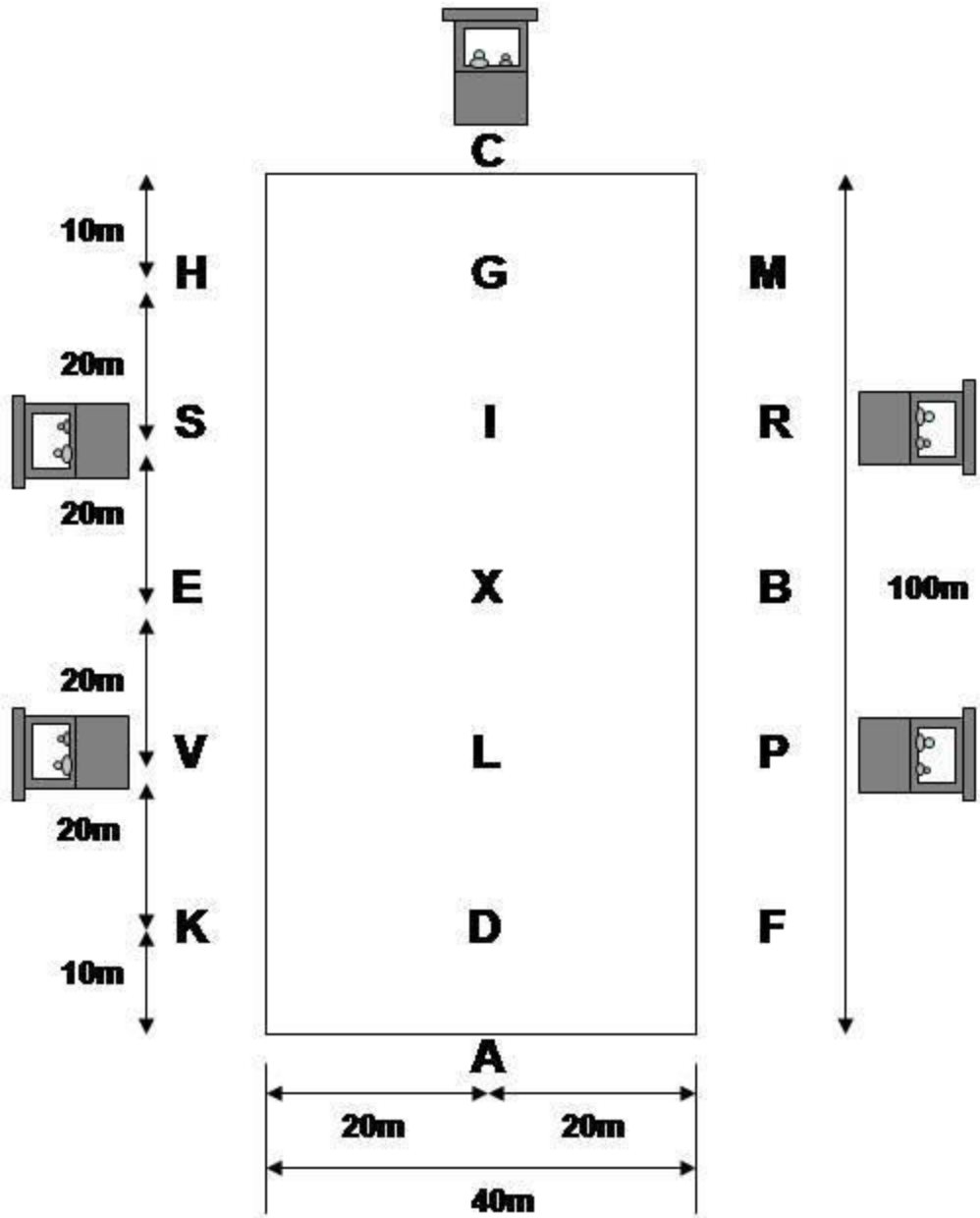



PŘÍLOHA 3 - NÁKRES MALÉHO DREZÚRNÍHO OBDÉLNÍKU

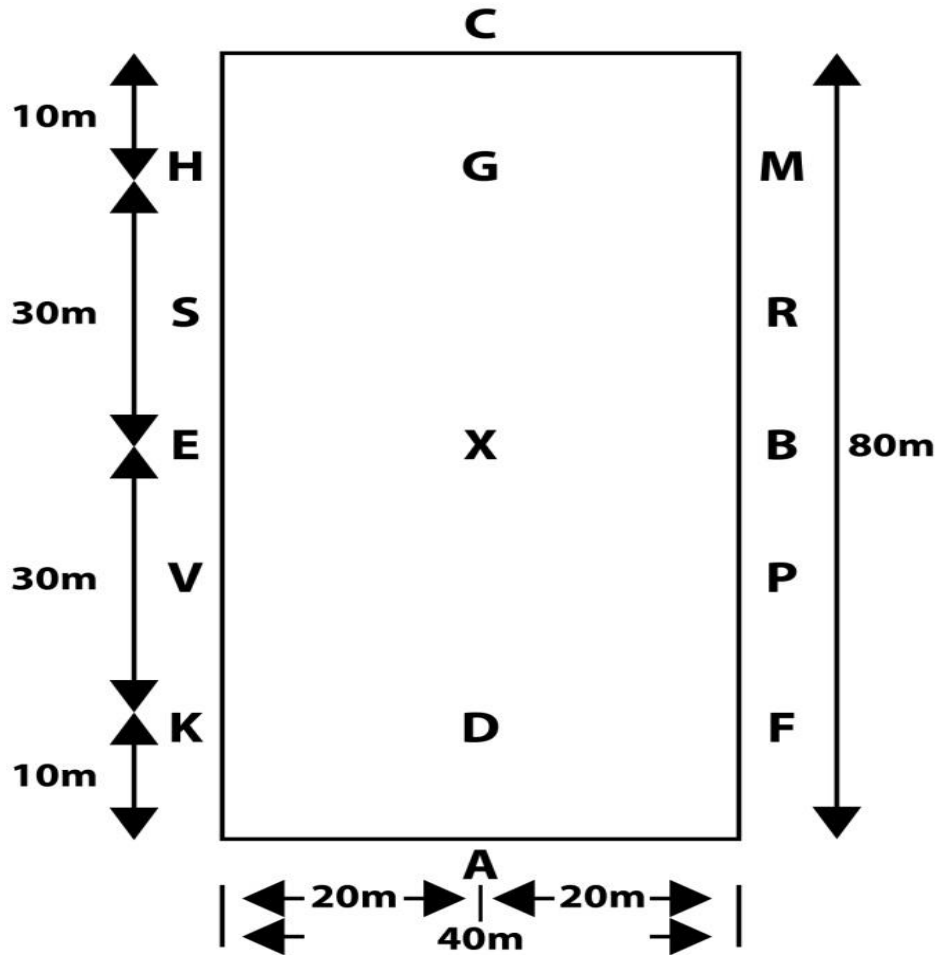



PŘÍLOHA 4 - UZAVŘENÉ KOMBINOVANÉ PŘEKÁŽKY

(díly musejí být od sebe odděleny 20 – 40 cm)

1. Jednoduché „L“

Stavba:

Podpěry nebo sloupky 40 – 60 cm od země na horní hranu kladiny

Díly – musejí být volně stojící, paralelní nebo kolmé

Jednotlivé nebo do sekce spojené kladiny, oddělené od sebe 20 – 40 cm

Označení dvojice červených a bílých značek, umístěných ve vzdálenosti 15 cm

Část A na vjezdu a B na výjezdu

Koně (minimální rozměry):

	Vjezd	A1	A2	B1	B2	Výjezd
Jednospreží	3	8	11	8	11	3
Dvojspreží	3	8	11	8	11	3
Čtyřspreží	4	8	12	8	12	4

Pony (minimální rozměry):

	Vjezd	A1	A2	B1	B2	Výjezd
Jednospreží	3	8	11	8	11	3
Dvojspreží	3	8	11	8	11	3
Čtyřspreží	3	8	11	8	11	3

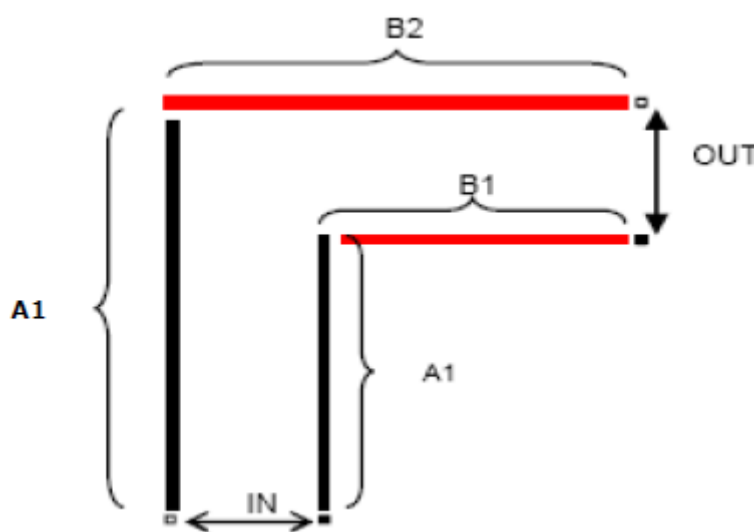



2. Dvojité „L“

Stavba:

Podpěry nebo sloupky 40 – 60 cm od země na horní hranu kladiny

Díly – musejí být volně stojící, paralelní nebo kolmé

Jednotlivé nebo do sekce spojené kladiny, oddělené od sebe 20 – 40 cm

Označení určující každou sekci je následující:

A – ve vzdálenosti 15 cm od vjezdu

B – barevné nebo obalené, či značky na zemi

C – ve vzdálenosti 15 cm od výjezdu

Koně (minimální rozměry):

	Vjezd	A1	A2	B	B1	B2	C	C1	C2	Výjezd
Jednospřeží	3	5	9	4	10	9	4	9	5	4
Dvojspřeží	3	5	9	4	10	9	4	9	5	4
Čtyřspřeží	4	5	10	5	10	9	5	10	5	5

Pony (minimální rozměry):

	Vjezd	A1	A2	B	B1	B2	C	C1	C2	Výjezd
Jednospřeží	3	5	9	4	9	9	4	9	5	4
Dvojspřeží	3	5	9	4	9	9	4	9	5	4
Čtyřspřeží	3	5	9	4	9	9	4	9	5	4

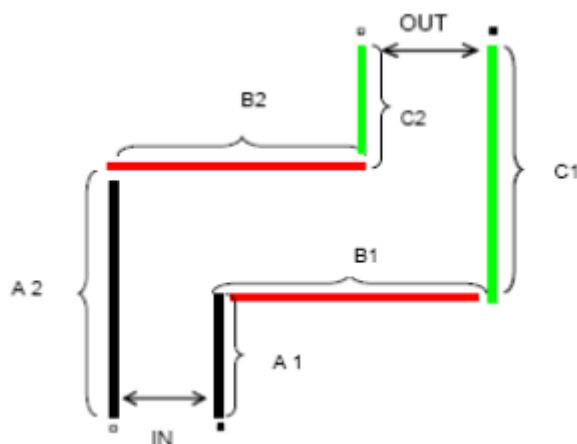



3. Jednoduché „U“

Stavba:

Podpěry nebo sloupky 40 – 60 cm od země na horní hranu kladiny

Díly – musejí být volně stojící, paralelní nebo kolmé

Jednotlivé nebo do sekce spojené kladiny, oddělené od sebe 20 – 40 cm

Označení určující každou sekci je následující:

A – ve vzdálenosti 15 cm od vjezdu

B – barevné nebo obalené, či značky na zemi

C – ve vzdálenosti 15 cm od výjezdu

Koně (minimální rozměry):

	Vjezd	A1	B	B1	B2	C1	Výjezd
Jednospreží	3	9	4	5	7	9	4
Dvojspreží	3	9	4	5	7	9	4
Čtyřspreží	4	9	5	5	9	10	5

Pony (minimální rozměry):

	Vjezd	A1	B	B1	B2	C1	Výjezd
Jednospreží	2	8	3	5	5	8	3
Dvojspreží	3	9	4	5	7	9	4
Čtyřspreží	3	9	4	5	7	9	4

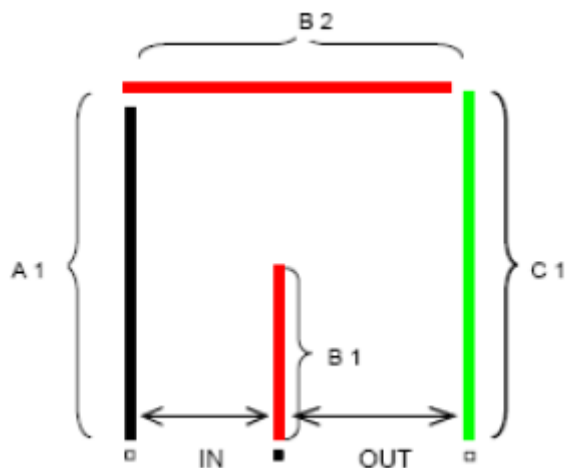



4. Dvojité „U“

Stavba:

Podpěry nebo sloupky 40 – 60 cm od země na horní hranu kladiny

Díly – musejí být volně stojící, paralelní nebo kolmé

Jednotlivé nebo do sekce spojené kladiny, oddělené od sebe 20 – 40 cm

Označení určující každou sekci je následující:

A – ve vzdálenosti 15 cm od vjezdu

B, C – barevné nebo obalené, či značky na zemi

D – ve vzdálenosti 15 cm od výjezdu

Koně (minimální rozměry):

	Vjezd	A1	B	B1	B2	C	C1	C2	D1	Výjezd
Jednospreží	3	12	4	8	7	4	8	8	12	4
Dvojspreží	3	12	4	8	7	4	8	8	12	4
Čtyřspreží	4	13	5	8	9	5	8	10	13	5

Pony (minimální rozměry):

	Vjezd	A1	B	B1	B2	C	C1	C2	D1	Výjezd
Jednospreží	2	9	3	6	5	3	6	6	9	3
Dvojspreží	3	12	4	8	7	4	8	8	12	4
Čtyřspreží	3	12	4	8	7	4	8	8	12	4

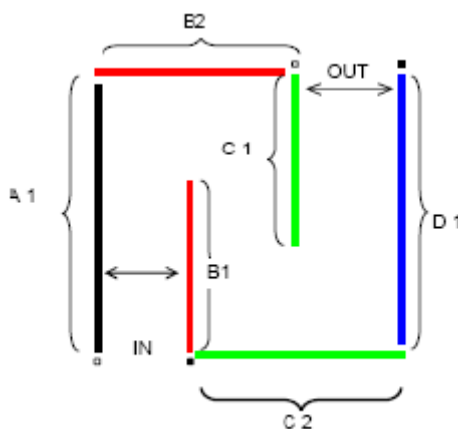



5. BOX

Stavba:

Podpěry nebo sloupky 40 – 60 cm od země na horní hranu kladiny

Díly – musejí být volně stojící, paralelní nebo kolmé

Jednotlivé nebo do sekce spojené kladiny, oddělené od sebe 20 – 40 cm

Označení určující každou sekci je následující:

A – ve vzdálenosti 15 cm od vjezdu

B – barevné nebo obalené, či značky na zemi

C – ve vzdálenosti 15 cm od výjezdu

Koně (minimální rozměry):

	Vjezd	A1	A2	B	B1	B2	C1	C2	Výjezd
Jednospreží	3	4	8	4	7	8	4	7	4
Dvojspreží	3	4	8	4	7	8	4	7	4
Čtyřspreží	4	5	9	5	8	10	5	8	5

Pony (minimální rozměry):

	Vjezd	A1	A2	B	B1	B2	C1	C2	Výjezd
Jednospreží	2	3	7	3	6	6	3	6	3
Dvojspreží	3	4	8	4	7	8	4	7	4
Čtyřspreží	3	4	8	4	7	8	4	7	4

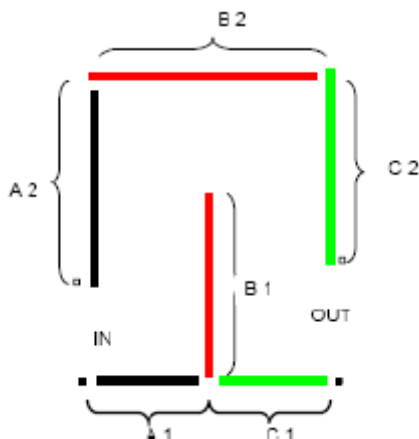



6. Dvojitý BOX

Stavba:

Podpěry nebo sloupky 40 – 60 cm od země na horní hranu kladiny

Díly – musejí být volně stojící, paralelní nebo kolmé

Jednotlivé nebo do sekce spojené kladiny, oddělené od sebe 20 – 40 cm

Označení určující každou sekci je následující:

A – ve vzdálenosti 15 cm od vjezdu

B, C – barevné nebo obalené, či značky na zemi

D – ve vzdálenosti 15 cm od výjezdu

Horse (minimum measurements) = Koně (minimální rozměry):

Pony (minimum measurements) = Pony (minimální rozměry):

Horse: (minimum measurements)

	IN	A1	A2	B	B1	B2	C	C1	C2	D1	D2	OUT
S	3	4	8	4	7	8	4	7	8	7	4	4
P	3	4	8	4	7	8	4	7	8	7	4	4
T	4	5	9	5	8	10	5	8	10	8	5	5
4	4	5	9	5	8	10	5	8	10	8	5	5

Pony: (minimum measurements)

	IN	A1	A2	B	B1	B2	C	C1	C2	D1	D2	OUT
S	2	3	8	3	7	6	3	7	6	7	3	3
P	3	4	8	4	7	8	4	7	8	7	4	4
T	3	4	8	4	7	8	4	7	8	7	4	4
4	3	4	8	4	7	8	4	7	8	7	4	4

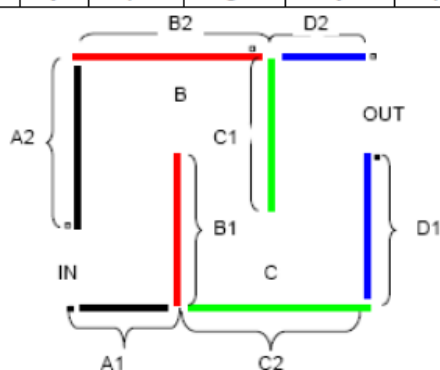



PŘÍLOHA 5 - OTEVŘENÉ KOMBINOVANÉ PŘEKÁŽKY

1. Vlnovka

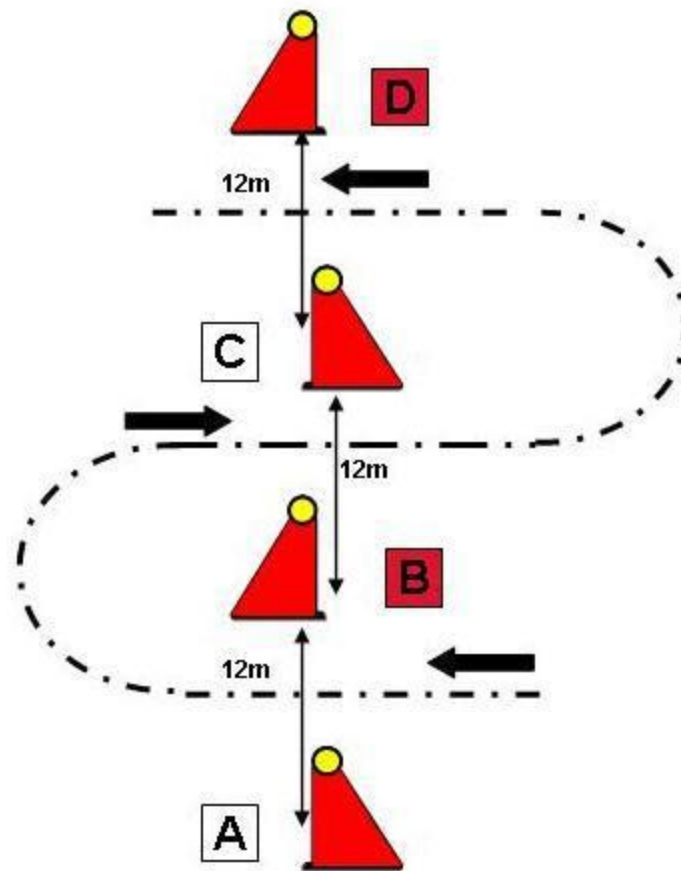

Minimální vzdálenost mezi kužely

	Koně	Pony
Čtyřspřeží	10-12 m	8-10 m
Dvojspřeží	6-8 m	6-8 m
Jednospreží	6-8 m	6-8 m

Kužely jsou umístěny na přímce se značkami (písmeny) na protilehlé straně.



2. Cik – cak: článek

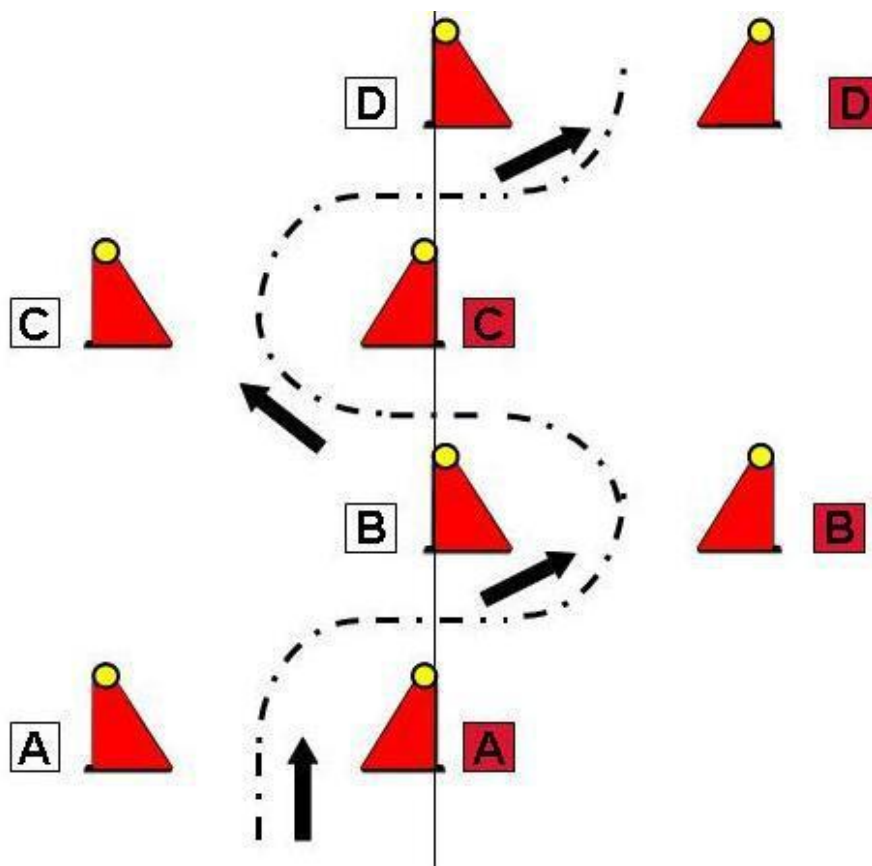

Minimální vzdálenosti mezi kužely

	Koně	Pony
Čtyřspreží	11-13 m	9-11 m
Dvojspreží	10-12 m	9-11 m
Jednospreží	10-12 m	9-11 m

Kužely ve středu jsou postaveny v rovné linii, buď vpředu, ve středu nebo vzadu kuželu (viz obrázek) se značením umístěným do 15 cm.

Střední linie kuželů se neupravuje, vnější kužely se staví na požadovanou šíři tratí.



3. Vlna

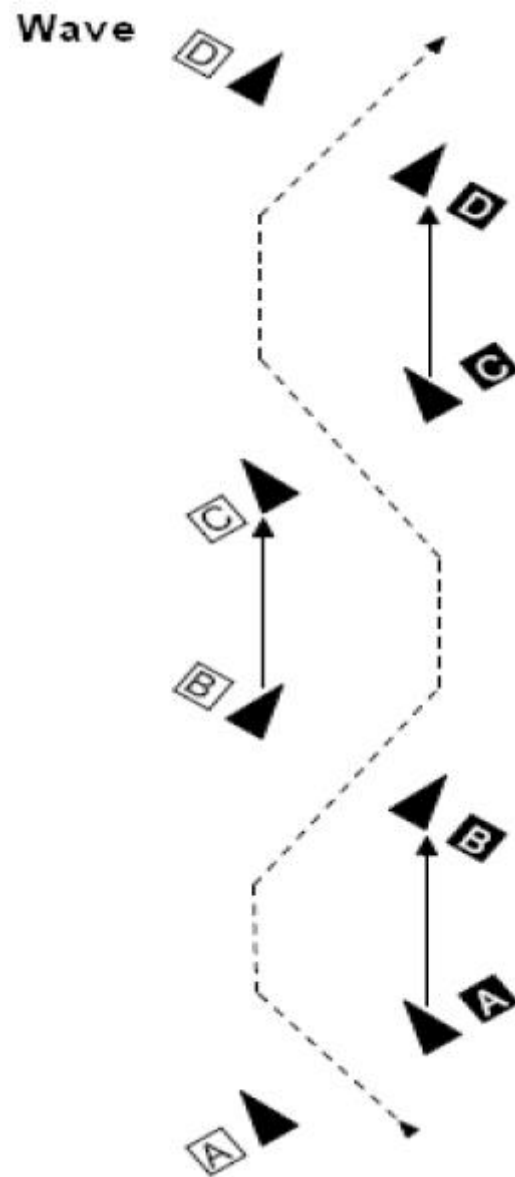

	Čtyřspřeží	Dvojspřeží	Jednospreží
Min. vzdálenost mezi kužely	10 – 12 m	8 – 10 m	8 – 10 m
Úhel páru kuželů ke středové linii	cca 45°	cca 45°	cca 45°



PŘÍLOHA 6 - MŮSTEK

Rozměry: 10 x 3 m, clony ve tvaru vějíře maximálně 20 cm vysoké.

Kužely musí být umístěny na obou stranách můstku, červená a bílá písmena, na vjezdu A, na výjezdu B. Vzdálenost mezi kužely je 2 m pro všechny kategorie.

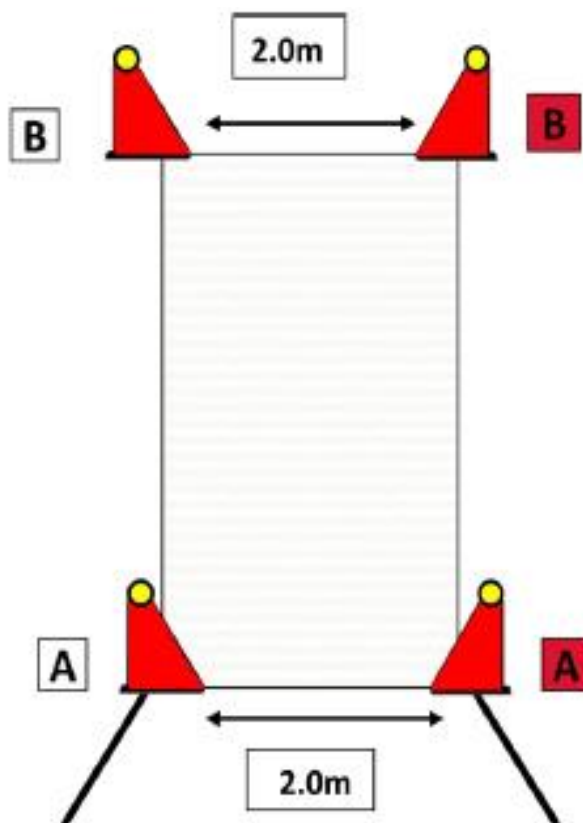



PŘÍLOHA 7 - ALTERNATIVA/MOŽNOSTI KUŽELŮ

alternative cones

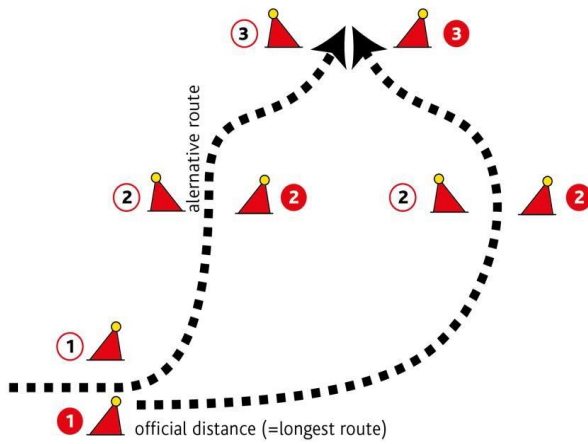
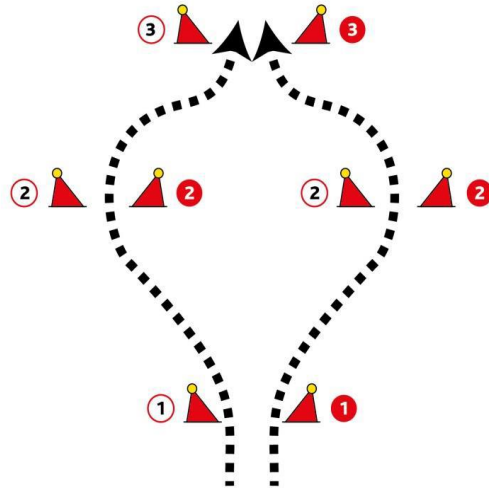

U druhého obrázku je oficiální, měřenou variantou delší trasa. Kratší, náročnější trasa je alternativní variantou pro soutěžení.



PŘÍLOHA 8 - OXER V PŘEKÁŽKOVÉ JÍZDĚ

7.2.1 Oxer se skládá ze dvou párů kuželů na přímé linii. Vzdálenost mezi prvním a druhým párem kuželů je v rozmezí 1,5 – 3m, je na rozhodnutí stavitele trati. Oxer je považován za jednoduchou překážku a maximální penalizace na této překážce jsou 3 trestné body (v případě shoení 1 – 4 míčků). První pár kuželů je označen číslem překážky a červeným a bílým praporkem, druhý pár kuželů je označen červeným a bílým praporkem. Překážka je rozhodována jako jednoduchá překážka. **Línií překážky je možno přejíždět.** překážky Na trati je povoleno použití maximálně 5 (pět) oxerů. **Vzdálenost mezi páry kuželů je měřena od míčků.**

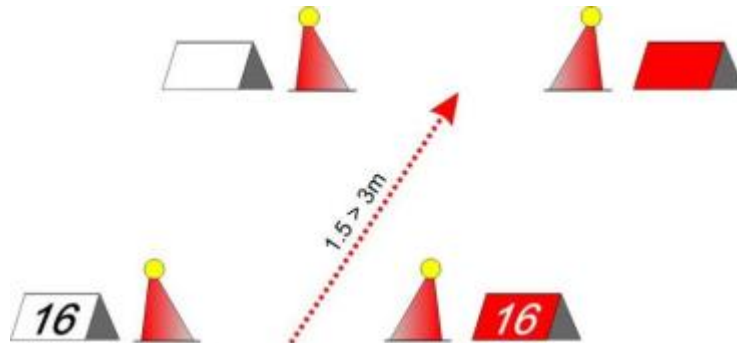

Vzdálenost mezi dvěma páry kuželů: minimum 1,5m, maximum 3 metry.



PŘÍLOHA 9 - TECHNICKÁ SPECIFIKACE KUŽELU

FEI schválené vozatajské kužely

Kužely

Materiál:	Plast, dostatečně stabilní pro použití a nezníčitelný
Výška:	30 – 50 cm
Základna:	cca 400 x 425 mm
Úhel:	60°
Otvor pro míček:	40mm průměr
Barva:	není stanovena
Hmotnost kuželu:	min. 2,5 kg

Míček

Velikost:	72mm, průměr
Hmotnost:	200 g

Červené a bílé označení

Závody venku:	výrazně doporučeno: dostatečně stabilní pro použití
Označení:	velikost: 330 x 330 mm
Závody v hale:	Návleky

Hmotnosti: tolerance +/- 5% je akceptována





PŘÍLOHA 10 - DODATKY PRO PARA-VOZATAJSTVÍ

Zásady

Soutěže mohou být otevřeny pro všechny s postižením, které je způsobilé dle pravidel FEI nebo omezeny na zvláště pozvané národy nebo skupinu jednotlivců (odkaz na FEI Classification Manual).

Klasifikace je proces, na jehož základě jsou soutěžící hodnoceni a zařazeni do funkčního profilu a stupně. Hodnocení je prováděno hodnotitelem, jenž je humánní lékař nebo fyzioterapeut se znalostí Profil systému a je akreditován FEI pro udělování stupně postižení soutěžících.

Každý soutěžící s postižením je vybaven FEI kartou, které udává jeho Funkční profil, stupeň, schválené speciální vybavení a kompenzační pomůcky.

Po datu přihlášek musí OV zaslat Hlavnímu FEI hodnotiteli seznam soutěžících s jejich národností, číslo profilu a stupeň, do kterého jsou přihlášení. Seznam bude zkontrolován a vrácen OV s potvrzením zda-li jsou již zařazeni a seznam těch, kteří zařazení být potřebují nebo potřebují být přezkoušeni.

Pro klasifikační proceduru viz FEI Para Equestrian Generic Rules.

Stupně: soutěžící jsou rozděleni do dvou stupňů: Stupeň I a Stupeň II.

Soutěžící se Stupněm II mají větší funkční schopnost než soutěžící se Stupněm I.

FEI karta - FEI vybaví soutěžícího FEI kartou, jenž jej opravňuje k používání kompenzačních pomůcek, které jsou na ni uvedené.

Všichni soutěžící musejí nosit FEI kartu (známou též jako ID karta), která udává jeho profilové číslo, Stupeň, národnost, Mezinárodní číslo a kompenzační pomůcky a vybavení, které může používat.

FEI kartu musí mít soutěžící na všech soutěžích FEI, na které je přihlášen.

Jakýkoliv protest proti klasifikaci soutěžícího musí být doručen v souladu FEI procedurou. Viz. FEI Classification Manual.

Národní federace může udělit povolení soutěžícímu používat tuto kartu a kompenzační pomůcky na ní uvedené při národních soutěžích pro soutěžící bez tělesného postižení.

Všechny výjimky v oblečení, zvláštním vybavení, kompenzačních pomůčkách a další nutné pomoci soutěžícího musí být jasně uvedeny na FEI kartě soutěžícího.

Použití vybavení nebo pomůcek, které nebudou sankcionovány FEI musejí být podpořeny v lékařské dokumentaci a schváleny Hlavním hodnotitelem. Taktéž výjimky musejí být jasně uvedeny ve formuláři Profilu soutěžícího a uvedeny na přihlášce.

Kategorie

Soutěžící se mohou přihlásit do vyššího stupně, než je jejich klasifikace.

Soutěžící se nesmí přihlásit do nižšího stupně, než je jejich klasifikace.

Soutěžící Stupeň I a soutěžící Stupně II musejí mít samostatnou kategorii soutěže.

Schopnosti

Pouze soutěžící s postižením, kteří jsou schopni nezávisle (samostatně) absolvovat Drezuru, Maraton a Překážkovou jízdu, mohou dle FEI pravidel soutěžit.

Profil a Stupeň musí být uveden na přihláškovém formuláři, programu a výsledkové listině.

OV a technický delegát mají právo odmítnout přihlášku, ale musejí písemně uvést důvod odmítnutí.

Léky a léčiva

Všechny léky a léčiva užívaná soutěžícím musejí být uvedeny na přihláškovém formuláři, pokud nejsou registrovány FEI přes Medication Advisory Panel (M. A. P.). Družstva mohou registrovat léky a léčiva užívaná jejich soutěžícími na vedení FEI v souladu s procedurou aktuálního FEI Medical Anti-Doping Code. 5.9.4 Koně/pony mohou být dopingově testováni.



Přihlášky na Mistrovství světa jednospřeží v Para-vozatajství

Každá Národní federace může přihlásit maximálně šest Para soutěžících s maximálně dvěma koňmi na nominativní přihlášce. A tři soutěžící s maximálně jedním koněm na definitivní přihlášce.

Každé družstvo musí obsahovat nejméně jednoho soutěžícího Stupně I.

Pokud je NF schopna vyslat pouze dva soutěžící, musejí být přihlášení jako družstvo.

Každá NF je oprávněna vyslat vedoucího družstva a veterináře, kteří budou požívat stejných výsad, jako soutěžící.

Pokud NF nemůže vyslat družstvo, může přihlásit jednotlivce, dle podmínek čl. 912.

Jeden náhradní kůň, který musí být na nominativní přihlášce, může být přihlášen pro národní družstvo.

Soutěžící, který použije náhradního koně bude oprávněn být hodnocen v jednotlivcích, rovněž tak i v hodnocení družstev. Náhradní kůň může být vyměněn pouze jednou a to ne déle, než jednu hodinu před začátkem Drezurní zkoušky. O této výměně musí být písemně vyrozuměn OV.

Další požadavky

Výsledkové a informační tabule musí být odpovídající velikosti a umístěné na takovém místě, aby byly dobře dostupné a čitelné, jak pro stojící, tak i pro vozíčkáře.

Transportní manager - vhodné dopravní prostředky pro přepravu soutěžících, sponzorů a oficiálních představitelů a pro vozy záchranné služby.

Přístupové rampy pro vozíčkáře do všech zařízení používaných soutěžícími.

Vhodný prostor pro informační stánek IPEC (International Pharmaceutical Excipient Councils), který prodává vhodné zboží. IPEC sekretář bude konzultovat s tím spojené záležitosti.

Koně

Para soutěžící mohou používat koně nebo pony. Svoji volbu musí soutěžící uvést v přihlášce.

Asistence, pomoc

Konečnou odpovědnost za použití povolené pomoci má Para soutěžící.

Soutěžící Stupně I musí mít na kočáře osobu s bičem (able-bodied whip).

Pomocník/přisedící musí být k dispozici u kolbiště po čas Drezurní zkoušky a Překážkové jízdy.

Pomocník může doprovázet soutěžícího Stupně I v Maratonu na kočáře nebo ho následovat za kočárem na kole. V úseku B na Maratonu musejí být všichni soutěžící Stupně I doprovázeni dalším přisedícím, buď na kočáře nebo je musí čel týmu následovat na kole, mopedu, či podobném prostředku. Člen týmu na kole nebo mopedu není oprávněn projíždět překážkou a musí čekat na soutěžícího před ní, až do doby, než překážku soutěžící dokončí, poté jej může dále následovat.

Člen týmu může zasahovat pouze ze záchranných důvodů a takovýto případ bude hodnocen jako cizí pomoc. Přisedící na kočáře může jednat jako přisedící a případně budou udělovány odpovídající penalizace.

Osobě s bičem je zakázáno zacházet s opatěmi, vyjma ochranných důvodů, kdy je pomoc nutná v zájmu bezpečnosti. Za každý takovýto zásah je soutěžící penalizován 20 tr.body.

Soutěžící Stupně II mohou poslat dolů osobu s bičem, pokud je to nutné, ale budou uděleny penalizace dle pravidel FEI. Při Drezuře a Překážkové jízdě musí osoba s bičem sedět tak, aby byla schopna pomoci, pokud to bude třeba. Organizátor závodů nebo technický delegát mají právo neodsouhlasit pozici osoby s bičem na kočáru.

Soutěžící s postižením mohou prohlížet trať na motorových kolech nebo podobných prostředcích, pokud jsou schváleny FEI.



Kompenzační pomůcky a zvláštní vybavení

Pouze schválené zvláštní vybavení, které je uvedeno na FEI kartě může být použito v průběhu závodů, včetně tréninku.

Pokud chtějí soutěžit soutěžící na invalidním vozíku, musí být tento vozík bezpečný. Pasy a klipy pro invalidní vozík musí být vybaveny rychlo odepínací variantou.

V zájmu bezpečnosti jsou povoleny šikmé polštáře, speciální sedadla, sedadla s vysokými bočnicemi. Podpora horní části těla, pásy apod. kolem těla soutěžícího jsou povoleny, ale nesmějí být jakýmkoliv způsobem připojeny ke kočáru.

Soutěžící může být připoután, ale musí mít rychlouvolňovací systém.

Podpůrné pomůcky mohou být považovány za schválené technickým delegátem a předsedou Sboru rozhodčích při veterinární inspekci, která se koná před začátkem soutěže.

Opratě nemohou být připevněny k soutěžicímu jakýmkoliv způsobem, který by zabraňoval soutěžicímu volné opuštění kočáru.

Para-soutěžící mohou ovládat opratě jednou nebo oběma rukama a opratěmi s oky nebo jinými pomůckami, se kterými běžně jezdí a které jsou schváleny FEI.

Para-soutěžící mohou zdravit pouze hlavou, tak aby udržovali kontakt s opratěmi po celou dobu.

Bič může být používán jak soutěžícím, tak osobou s bičem po čas všech soutěží, pokud to bylo schváleno FEI.

Brzda může být ovládána přísedícím nebo převedena na ruční brzdu, kterou bude ovládat soutěžící, pokud je schválena FEI. Použití brzdy přísedícím bude penalizováno 20 tr. body za každý případ.

Překážková jízda

Stanovený čas bude vypočten z rychlosti 210 m/min. jak pro pony, tak pro koně. Pro rozjíždku může být použita rychlost 220 m/min.



PŘÍLOHA 11 - ČESTNÉ ODZNAKY FEI

Čestné odznaky budou uděleny sportovcům, kteří dokončili všechny tři zkoušky (bez odstoupení, diskvalifikace nebo vyloučení) na Světových nebo Kontinentálních Mistrovstvích dle následujícího schématu:

- a) Zlatý odznak za šest dokončení;
- b) Stříbrný odznak za čtyři dokončení;
- c) Bronzový odznak za dvě dokončení.

Celkový popis privilegií je popsán v Článku 132 FEI Všeobecných pravidel.



PŘÍLOHA 12 - DEFINICE

Děti: viz Všeobecná pravidla Příloha A – definice

Soutěž: Část vozatajských závodů: Drezura, Maraton, Překážková jízda a Kombinovaný Maraton-
Překážková jízda

Sesednutí: Záměrné opuštění kočáru soutěžícím nebo přísedícím nebo opuštění z důvodu nehody
(vypadnutí).

Vjezd: ve vozatajství – jednotka tvořená soutěžícím, koňmi, přísedícími, postroji a kočárem odpovídající
danému spřežení, jak je definováno v těchto pravidlech.

Oficiální činitelé závodů: viz Všeobecná pravidla a příloha 3

Koně: zahrnují koně i pony oprávněné soutěžit podle kapitoly VI.

Junior: viz Všeobecná pravidla příloha A – definice

Organizační výbor: viz Všeobecná pravidla

Období závodů: viz Všeobecná pravidla příloha A – definice

Rozpis: Oficiální dokument schválený FEI, obsahující relevantní informace o závodu, místo a datum závodů, datum dokdy musejí být podány přihlášky, disciplíny ve kterých se budou závody konat. Program závodů, kategorie, národnosti a další důležité informace o pozvaných soutěžících a koních, ustájení a ubytování-jejich dispozice. Hodnota výher a jejich distribuce a další odpovídající detaily.

Místo závodů: Všechny prostory užívané pro soutěžení a plochy pro trénink, přípravu koní, ustájení a parking.

Spřežení: Kočár s koňmi, postroji, soutěžící a přísedící.

Mladí jezdci: viz Všeobecná pravidla příloha A - definice